



无锡 谦丹

汽车 部件科技有限公司

中国·无锡

源于客户 贴近客户 一切从客户出发

专注于农用机械

Originating from customers Getting close to customers Everything starts from customers



无锡谦丹汽车部件科技有限公司是柴油机水泵、汽油发电机水泵、柴油发电机组、汽油机配件、柴油机配件、微耕机、发电机组零部件等产品专业生产加工的公司，拥有完整、科学的质量管理体系。

无锡谦丹汽车部件科技有限公司一直秉承以用户需求为核心，以质量诚信为起基，凭借技术力量和丰富的设计经验，运用现代化科技手段，为各位客户提供产品，欢迎致电。

无锡谦丹汽车部件科技有限公司的诚信、实力和产品质量获得业界的认可。欢迎各界朋友莅临参观、指导和业务洽谈。

Wuxi Qندان Automotive Parts Technology Co., Ltd. is a company specializing in the production and processing of diesel engine water pumps, gasoline generator water pumps, diesel generator sets, gasoline engine accessories, diesel engine accessories, micro tillage machines, generator set components and other products. It has a complete and scientific quality management system.

Wuxi Qندان Automotive Parts Technology Co., Ltd. has always adhered to the principle of customer needs as the core and quality integrity as the foundation. With technical strength and rich design experience, we use modern technology to provide products for our customers. Welcome to call.

Wuxi Qندان Automotive Parts Technology Co., Ltd. has been recognized by the industry for its integrity, strength, and product quality. Welcome friends from all walks of life to visit, guide and negotiate business.

整机01-04

柴油机

动力.....06-07

拉盘.....08-09

导风罩.....10

油箱.....11-12

空滤器.....13-15

缸盖罩.....16

消声器.....17

喷油泵/喷油器.....18-20

机体.....21-26

汽改柴配件.....27-28

曲轴及活塞连杆.....29-36

油门控制配件.....37

汽油机

动力.....39

拉盘.....40-42

空滤器.....43-44

消声器.....45

火花塞.....46

化油器.....47-48

机体及曲轴配件.....49-54

油箱.....55-56

目录 CONTENTS

行变箱

行变箱及配件.....58-64

主轴配件.....65-67

副轴配件.....68-69

倒档配件.....70-71

换档配件.....72-73

油门拉线.....74

链条机行变箱配件.....75-78

覆盖件

拖挂体连接架.....80-81

扶手.....82-83

刀具及轮胎

刀具.....85-90

轮胎.....91-93

擎农免拉器.....94-98

水泵系列.....99-105

割草机系列.....106-107

链锯系列.....108-109



重申风冷汽油（手启动）
重申800型
Chain Machine 800
功率/Power: 4000kw
马力/Horsepower: 7HP
油箱容量/Tank capacity: 3.6L
净重/Suttle: 70kg



重申风冷汽油（手启动）
重申汽油170F型
Gasoline engine 170F
功率/Power: 4000kw
马力/Horsepower: 7HP
油箱容量/Tank capacity: 3.6L
净重/Suttle: 70kg

Multi-function micro-tiller

多功能微耕机

主要功能：旋耕、除草、培土、回填、灌溉、起垄、开沟。
Main functions: rotary tillage, weeding, soil cultivation, backfilling, irrigation, ridging, and furrowing.

适用场景：大棚、果园、湿田地、荒地、丘陵、山地、平原。
Applicable scenarios: greenhouses, orchards, wet fields, wasteland, hills, mountains, plains..



风冷柴油 (手启动)
柴油机 173F

Diesel engine 173F

功率/Power: 3500kw

马力/Horsepower: 6HP

油箱容量/Tank capacity: 3.6L

净重/Suttle: 70kg



风冷柴油 (手启动)
柴油机 178F

Diesel engine 178F

功率/Power: 4000kw

马力/Horsepower: 7HP

油箱容量/Tank capacity: 3.6L

净重/Suttle: 100kg



风冷柴油 (手启动)
柴油机 186F

Diesel engine 186F

功率/Power: 6300kw

马力/Horsepower: 8HP

油箱容量/Tank capacity: 3.6L

净重/Suttle: 110kg



风冷柴油 (手启动)
柴油机 188F

Diesel engine 188F

功率/Power: 7000kw

马力/Horsepower: 9HP

油箱容量/Tank capacity: 3.6L

净重/Suttle: 140kg



风冷柴油 (手启动)
柴油机 192F

Diesel engine 192F

功率/Power: 7700kw

马力/Horsepower: 10HP

油箱容量/Tank capacity: 3.6L

净重/Suttle: 160kg

型号 Model No.	动力型号 Engine Model	额定功率(KW/r/Min) Rated Power	起动方式 Start Mode	油箱容积 Fuel Tank Capacity	传动方式 Tilling Depth	挡位 Shifting	耕幅/深(mm) Tilling Width/Depth	外包装尺寸(cm) Packing	毛重(KG) Loading Quantity
1WG4.0-95FQ-ZC	1P70	4.0/3600	手拉反冲起动	2.5L	齿轮传动	无极变速	950,≥100	145*80*90	45
1WG4.0-75FQ-DL	170F	4.0/3600	手拉反冲起动	2.5L	皮带+链条	1/0/2/-1	790,≥100	85*46*66	75
1WG4.0-80FQ-DL	170F	4.0/3600	手拉反冲起动	2.5L	皮带+链条	1/0/2/-1	790,≥100	78*46*78	87
1WG4.2-100FC-ZC	170F	3.0/3600	手拉反冲起动	2.5L	齿轮传动	1/0/2/-1	1000,≥100	87*44*87	75
1WG4.2-100FC-ZC	173F	3.5/3600	手拉反冲起动	2.5L	齿轮传动	2/0/1/-1	1000,≥100	100*50*80	88
1WG4.0-105FC-ZC	178F	4.0/3600	手拉反冲起动	3.5L	齿轮传动	2/0/1/-1	1050,≥100	101*58*78	132
1WG6.3-135FC-ZC	186F-192F	6.3/3600	手拉反冲起动	5.5L	齿轮传动	2/0/1/-1	1350,≥100	101*58*78	142



风冷柴油机动力
KAMA风冷柴油动力
Diesel engine
品牌/Brand:KAMA
型式/Type:四冲程
油箱容量/Tank capacity:2.5-6.0L
净重/Suttle:31-52kg



风冷汽油机动力
重申风冷汽油动力
Gasoline engine
品牌/Brand:重申
型式/Type:四冲程
油箱容量/Tank capacity:3.6L
净重/Suttle:17-19kg



变速箱总成
行走变速箱总成
Transmission Assembly for walking
适配/Adapter:170-192F
净重/Suttle:20-32kg
改变微耕机的行走速度，档位分前挡、空挡、倒挡。
Main function: Change the walking speed of the micro tiller, The gears are divided into front gear, neutral gear, and reverse gear.



刀具及行走轮
刀具及行走轮
Cutters & Tires
耕地作业及移动驱动微耕机
Farming operations and mobile driven micro tillers



覆盖件系列/Cover Series

各个配件: 1.扶手架、2.工具箱、3.磨盘齿、4.扶手座、5.锁紧手柄、6.扶手架长螺丝、7.连接架、8.插销、9.拖挂体、10.阻力棒。
Accessories: 1.Handrail frame、2.Tool box、3.Grinding disc teeth、4.Armrest seat、5.Locking handle、6.Long screw for armrest bracket、7.Connection frame、8.Pin、9.Dragging body、10.Resistance rod

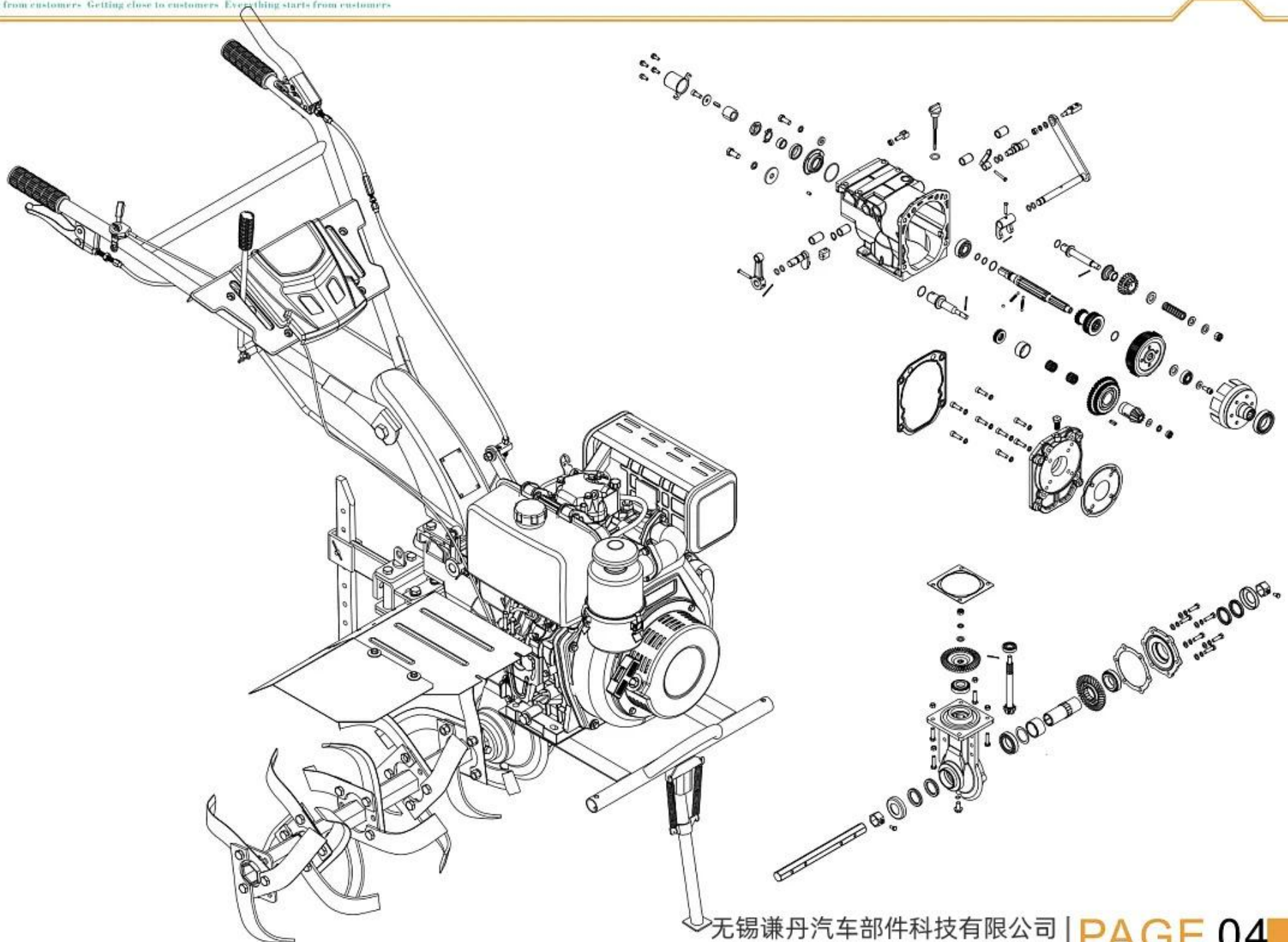

柴油 机 篇

DIESEL ENGINE

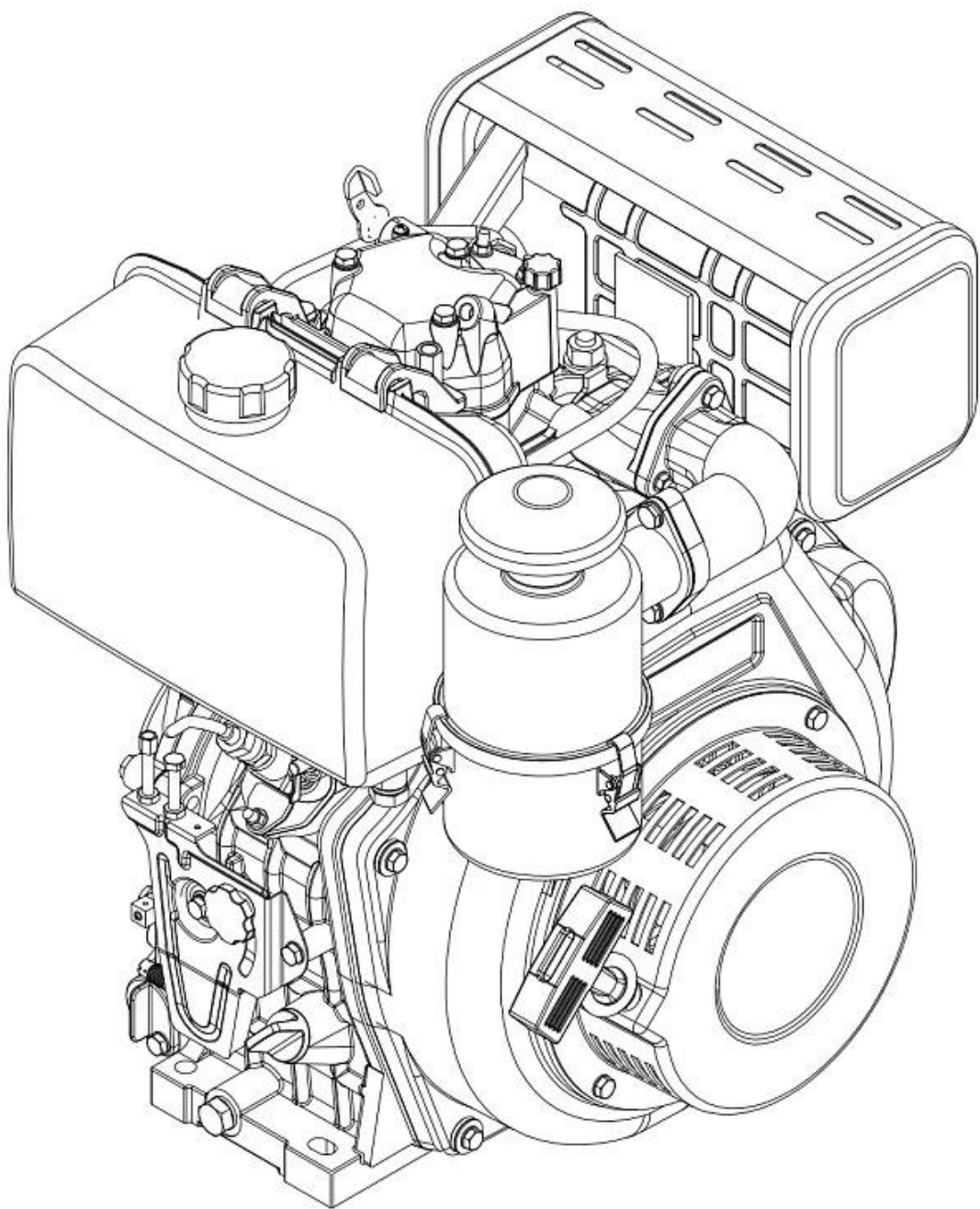



风冷柴油机
汽改柴 TP168F
Diesel Engine



风冷柴油机
汽改柴 TP170F
Diesel Engine



风冷柴油机
柴油 173F
Diesel Engine



风冷柴油机
柴油 178F
Diesel Engine



风冷柴油机
柴油 186F
Diesel Engine



风冷柴油机
柴油 188F
Diesel Engine



风冷柴油机
柴油 192F
Diesel Engine



发动机性能指标与规格

项 目		性能指标与规格								
基本型号		173F	178F	186F	188F	192F				
缸径x行程(mm)		73X59	78X62	86X72	88X75	92X75				
活塞排量(L)		0.247	0.296	0.418	0.456	0.498				
输出轴标定转速(rpm)		3600	3000	3600	3000	3600	3000	3600	3000	3600
标定功率 KW(PS)	持续功率	3.8	3.8	4.0	6.5	6.8	7.0	7.5	8.2	8.5
	最大功率	3.2	3.6	3.8	6.3	6.6	6.8	7.2	8.0	8.3
输出轴旋转方向		从输出端视为逆时针								
气门间隙(mm)		0.1-0.15 (冷态)								
燃油箱容积(L)		2.5	3.5	5.5						
燃油牌号		优质清洁柴油, 0号(夏季), -10号(冬季)								
润滑方式		压力与飞溅相结合								
适用润滑油		柴油机专用机油, SAE10W30, CC级以上								
润滑油容积(L)		0.75	1.1	1.65						
起动方式		反冲式手拉起动或电起动								
净质量(KG)		≤27	≤33	≤44	≤45	≤46				

柴油机拉盘系列 / DIESEL ENGINE START PULL PLATE SERIES



风冷柴油机拉盘(小芯款)
柴油170F-173F拉盘
Diesel 170F-173F pull plate
简介: 风冷柴油机配件。



风冷柴油机拉盘(大芯款)
柴油170F-173F拉盘
Diesel 170F-173F pull plate
简介: 风冷柴油机配件。



风冷柴油机拉盘(单爪款)
柴油178F拉盘
Diesel 178F pull plate
简介: 风冷柴油机配件。



风冷柴油机拉盘(双爪款)
柴油178F拉盘
Diesel 178F pull plate
简介: 风冷柴油机配件。



风冷柴油机拉盘(反向双爪款)
柴油178F拉盘
Diesel 178F pull plate
简介: 风冷柴油机配件。



风冷柴油机拉盘(双爪款)
186F-192FA拉盘
Diesel 186F-192FA pull plate
简介: 风冷柴油机配件。



风冷柴油机拉盘(反向双爪款)
186F-192FA拉盘
Diesel 186F-192FA pull plate
简介: 风冷柴油机配件。



风冷柴油机拉盘(风冷制器款)
186F-195F拉盘
Diesel 186F-195F pull plate
简介: 风冷柴油机配件。



风冷柴油机拉盘(螺接端连接)
柴油170F-173F拉盘
Diesel 170F-173F pull plate
简介: 风冷柴油机配件。



风冷柴油机拉盘(螺接端连接)
柴油178F拉盘
Diesel 178F pull plate
简介: 风冷柴油机配件。



风冷柴油机拉盘(螺接端连接)
柴油186F-192F拉盘
Diesel 186F-192F pull plate
简介: 风冷柴油机配件。



风冷柴油机拉盘
柴油TP168F拉盘
Diesel TP168F pull plate
简介: 风冷柴油机配件。



风冷柴油机配件
柴油170F-192FA
Diesel TP168F pull handle
简介: 启动拉盘手柄。



风冷柴油机配件
柴油170F-192FA
Diesel 170F-192FA drawing string
简介: 启动拉盘启动拉绳通用款。



风冷柴油机配件
柴油170F-192FA
Diesel 170F-192FA fixing screws
简介: 启动拉盘固定螺丝M6*8mm。

柴油机拉盘系列 / DIESEL ENGINE START PULL PLATE SERIES



风冷柴油机配件
柴油170F-192FA
Diesel 170F-192FA gland
简介: 启动拉盘启动爪压盘。



风冷柴油机配件
柴油178F启动爪
Diesel 178F starting claw
简介: 启动拉盘启动爪单爪款。



风冷柴油机配件
柴油170F-192FA
Diesel 170F-192FA starting claw
简介: 启动拉盘启动爪双爪款。



风冷柴油机配件
柴油170F-192FA
Diesel 170F-192FA compression spring
简介: 启动拉盘压缩弹簧通用款。



风冷柴油机配件
柴油178F扭转弹簧
Diesel 178F torsion spring
简介: 启动拉盘扭转弹簧单爪款。



风冷柴油机配件
柴油170F-192FA
Diesel 170F-192FA torsion spring
简介: 启动拉盘扭转弹簧双爪款。



风冷柴油机配件
柴油170F-192FA
Diesel 170F-192FA friction plate
简介: 启动拉盘压盘摩擦片。



风冷柴油机配件
柴油170F
Diesel 170F plastic pull plate
简介: 启动拉盘胶拉盘小芯款。



风冷柴油机配件
柴油170F-173F
Diesel 170F-173F rubber pull plate
简介: 启动拉盘胶拉盘大芯款。



风冷柴油机配件
柴油178F
Diesel 178F plastic pull plate
简介: 启动拉盘胶拉盘双爪款。



风冷柴油机配件
柴油178F
Diesel 178F plastic pull plate
简介: 启动拉盘胶拉盘单爪款。



风冷柴油机配件
柴油186F-192FA
Diesel 186F-192FA rubber pull plate
简介: 启动拉盘胶拉盘双爪款。



风冷柴油机配件
柴油170F-173F
Diesel 170F-173F scroll spring
简介: 启动拉盘侧卷弹簧。



风冷柴油机配件
柴油178F
Diesel 178F scroll spring
简介: 启动拉盘侧卷弹簧。



风冷柴油机配件
柴油186F-192FA
Diesel 186F-192FA scroll spring
简介: 启动拉盘侧卷弹簧。

柴油机导风罩系列 / DIESEL ENGINE WIND HOOD SERIES



风冷柴油机配件

固定螺丝M6*21mm

Air duct fixing screw

简介：导风罩固定螺丝M6*21mm



风冷柴油机配件

柴油170F-192FA

Diesel 170F-192FA shock absorber

简介：导风罩减震条。



风冷柴油机配件

柴油170F-192FA

Diesel 170F-192FA shock pad

简介：导风罩减震条减震垫。



风冷柴油机配件

柴油170F-178F

Diesel 170F-178F starter cup

简介：启动杯双爪款。



风冷柴油机配件

柴油186F-188FA

Diesel 186F-188FA starter cup

简介：启动杯双爪款。



风冷柴油机配件

柴油170F-173F

Diesel 170F-173F wind deflector

简介：动力外部配件导风罩。



风冷柴油机配件

柴油178F

Diesel 178F wind deflector

简介：动力外部配件导风罩。



风冷柴油机配件

柴油186F-192FA

Diesel 186F-192FA wind deflector

简介：动力外部配件导风罩。



风冷柴油机配件

柴油170F-173F

Diesel 170F-173F flywheel

简介：电启动飞轮+齿圈。



风冷柴油机配件

柴油170F-173F

Diesel 170F-173F flywheel

简介：启动飞轮手启动款。



风冷柴油机配件

柴油178F

Diesel 178F flywheel

简介：启动飞轮手启动款。



风冷柴油机配件

柴油186F-188FA

Diesel 186F-188FA flywheel

简介：启动飞轮电启动款。



风冷柴油机配件

柴油170F-173F

Diesel 170F-173F flywheel ring gear

简介：启动飞轮齿圈。



风冷柴油机配件

柴油178F

Diesel 178F flywheel ring gear

简介：启动飞轮齿圈。



风冷柴油机配件

柴油186F-188FA

Diesel 186F-188FA flywheel ring gear

简介：启动飞轮齿圈。

柴油机油箱系列 / DIESEL ENGINE FUEL TANK SERIES



风冷柴油及配件
柴油170F-173F
Diesel 170F-173F fuel tank
简介: 风冷柴油机油箱。



风冷柴油及配件
柴油178F
Diesel 178F fuel tank
简介: 风冷柴油机油箱。



风冷柴油及配件
186F-188FA-192FA
Diesel 186F-188FA-192FA fuel tank
简介: 风冷柴油机油箱。



风冷柴油及配件
186F-188FA-192FA
Diesel 186F-188FA-192FA fuel tank
简介: 风冷柴油机油箱。



风冷柴油及配件
柴油186F-192FA
Diesel 186F-192FA oil return pipe
简介: 风冷柴油机油箱。



风冷柴油及配件
科晋 173F
Diesel 173F fuel tank
简介: 风冷柴油机油箱。



风冷柴油及配件
柴油170F-173F
Diesel 170F-173F Diesel filter
简介: 风冷柴油机油滤芯。



风冷柴油及配件
柴油178F
Diesel 178F Diesel filter
简介: 风冷柴油机油滤芯。



风冷柴油及配件
186F-188FA-192FA
Diesel 186F-188FA-192FA Diesel filter
简介: 风冷柴油机油滤芯。



风冷柴油及配件
柴油170F-192FA
Diesel 170F-192FA rubber pad
简介: 风冷柴油机油滤芯胶垫。



风冷柴油及配件
柴油170F-192FA
Diesel 170F-192FA fuel tank cap
简介: 风冷柴油机油箱盖。



风冷柴油及配件
柴油170F-192FA
Diesel 170F-192FA Fuel Tank Filter
简介: 风冷柴油机油箱滤网。



风冷柴油及配件
柴油170F-192FA
Diesel 170F-192FA rubber pad
简介: 油箱密封胶块。



风冷柴油及配件
柴油170F-192FA
Diesel 170F-192FA fuel tank gasdot
简介: 风冷柴油机油箱反向开关。



风冷柴油及配件
柴油170F-192FA
Diesel 170F-192FA Fuel Tank Switch
简介: 风冷柴油机油箱开关。

柴油机油箱系列 / DIESEL ENGINE FUEL TANK SERIES



风冷柴油机油箱配件

柴油170F-192FA

Diesel 170F-192FA fuel tank gas seat
简介: 风冷柴油机油箱开关胶垫。



风冷柴油机油箱配件

柴油170F-192FA

O ring of fuel tank cock
简介: 风冷柴油机油箱开关密封圈。



风冷柴油机油箱配件

柴油170F-192FA

Diesel 170F-192FA oil return pipe
简介: 风冷柴油机油箱回油管。



风冷柴油机油箱配件

柴油170F-192F

Diesel 170F-192F fuel oil pipe
简介: 油箱输油管。



风冷柴油机油箱配件

柴油170-192F

Fuel pipe clamp φ9*13
简介: 油管卡箍 φ9*13。



风冷柴油机油箱配件

柴油170F-173F

Diesel 170F-173F fuel tank upper bracket
简介: 油箱上支架。



风冷柴油机油箱配件

柴油178F

Diesel 178F fuel tank upper bracket
简介: 油箱上支架。



风冷柴油机油箱配件

柴油186F-188FA

Diesel 186F-188FA fuel tank upper bracket
简介: 油箱上支架。



风冷柴油机油箱配件

柴油170F-192FA

Diesel 170F-192FA fuel tank lower bracket
简介: 油箱下支架。



风冷柴油机油箱配件

柴油186F-192FA

Diesel 186F-192FA fuel tank lower bracket
简介: 油箱下支架。



柴油机空滤器系列 / DIESEL ENGINE AIR FILTER SERIES



风冷柴油机配件
170F-173F-178F
Diesel 170F-173F-178F air filter
简介: 风冷柴油机空滤器。



风冷柴油机配件
170F-173F-178F
Diesel 170F-173F-178F air filter
简介: 风冷柴油机空滤器。



风冷柴油机配件
186F-188FA-192FA
Diesel 186F-188FA-192FA air filter
简介: 风冷柴油机空滤器。



风冷柴油机配件
170F-173F-178F
Diesel 170F-173F-178F air filter
简介: 风冷柴油机空滤器。



风冷柴油机配件
186F-188FA-192FA
Diesel 186F-188FA-192FA air filter
简介: 风冷柴油机空滤器。



风冷柴油机配件
柴油186F-188FA
Diesel 186F-188FA air filter
简介: 风冷柴油机空滤器。



风冷柴油机配件
柴油192FA
Diesel 192FA air filter
简介: 风冷柴油机空滤器。



风冷柴油机配件
柴油 1100
Diesel 1100 air filter
简介: 风冷柴油机空滤器。



风冷柴油机配件
170F-173F-178F
Diesel 170F-173F-178F air filter
简介: 风冷柴油机康风空滤器。



风冷柴油机配件
柴油186F-188FA
Diesel 186F-188FA air filter
简介: 风冷柴油机康风空滤器。



风冷柴油机配件
柴油186F-188FA
Diesel 186F-188FA air filter
简介: 风冷柴油机康风空滤器。



风冷柴油机配件
柴油192FA
Diesel 192FA air filter
简介: 风冷柴油机康风空滤器。



风冷柴油机配件
柴油173F-178F
Diesel 173F-178F air filter
简介: 风冷柴油机尼龙空滤器。



风冷柴油机配件
柴油186F-188F
Diesel 186F-188F air filter
简介: 风冷柴油机尼龙空滤器。



风冷柴油机配件
170F-173F-178F
Diesel 170F-173F-178F air filter
简介: 风冷柴油机空滤器。

柴油机空滤器系列 / DIESEL ENGINE AIR FILTER SERIES



风冷柴油机配件
柴油186F-188FA
Diesel 186F-188FA air filter
简介: 风冷柴油机空滤器。



风冷柴油机配件
柴油192FA
Diesel 192FA air filter
简介: 风冷柴油机空滤器。



风冷柴油机配件
柴油170F-190F
Diesel 170F-190F air filter
简介: 风冷柴油机空滤器。



风冷柴油机配件
170F-173F-178F
Diesel 170F-173F-178F air filter
简介: 风冷柴油机空滤器。



风冷柴油机配件
柴油186F-188F
Diesel 186F-188F air filter
简介: 风冷柴油机空滤器不带软管。



风冷柴油机配件
柴油186F-188F
Diesel 186F-188F air filter
简介: 风冷柴油机空滤器不带软管。



风冷柴油机配件
170F-173F-178F
Diesel 170F-173F-178F air filter
简介: 风冷柴油机外抽空气滤器。



风冷柴油机配件
186F-188F-190F
Diesel 186F-188F-190F air filter
简介: 风冷柴油机空滤器。



风冷柴油机配件
186F-188F-190F
Diesel 186F-188F-190F air filter
简介: 风冷柴油机外抽空气滤器。



风冷柴油机配件
柴油170F-178F
Diesel 170F-178F air filter
简介: 圆形干式空气滤芯。



风冷柴油机配件
柴油186F-188FA
Diesel 186F-188FA air filter
简介: 圆形干式空气滤芯。



风冷柴油机配件
170F-173F-178F
Diesel 170F-173F-178F air filter
简介: 空滤器铁杯小款。



风冷柴油机配件
170F-173F-178F
Diesel 170F-173F-178F air filter
简介: 空滤器铁杯大款。



风冷柴油机配件
170F-173F-178F
Diesel 170F-173F-178F air filter
简介: 空滤器铁杯大款。



风冷柴油机配件
柴油170F-188FA
Diesel 170F-188FA air filter
简介: 空滤器密封圈。

柴油机空滤器系列 / DIESEL ENGINE AIR FILTER SERIES



风冷柴油机配件
柴油170F-178F
Diesel 170F-178F air filter
简介: 空滤芯海绵网。



风冷柴油机配件
柴油186F-188FA
Diesel 186F-188FA air filter
简介: 空滤芯海绵网。



风冷柴油机配件
柴油186F-188FA
Diesel 186F-188FA air filter
简介: 空滤芯钢丝网。



风冷柴油机配件
柴油170F-173F-178F
Diesel 170F-173F-178F triangle connecting plate
简介: 风冷柴油机三角连接盘。



风冷柴油机配件
柴油170F-173F
Diesel 170F-173F intake pipe
简介: 风冷柴油机气缸盖进气管。



风冷柴油机配件
柴油178F
Diesel 178F intake pipe
简介: 风冷柴油机气缸盖进气管。



风冷柴油机配件
柴油186F-188FA
Diesel 186F-188FA intake pipe
简介: 风冷柴油机气缸盖进气管。



风冷柴油机配件
柴油192FA
Diesel 192FA intake pipe
简介: 风冷柴油机气缸盖进气管。



风冷柴油机配件
柴油186F-188FA
Diesel 186FA intake elbow
简介: 风冷柴油机空滤器进气管。



风冷柴油机配件
柴油186F-188FA
Diesel 186FA intake elbow
简介: 风冷柴油机空滤器进气管。



风冷柴油机配件
柴油192FA
Diesel 192FA intake elbow
简介: 风冷柴油机空滤器进气管。



风冷柴油机配件
柴油170F-173F-178F
Diesel 170F-173F-178F connecting plate gasket
简介: 风冷柴油机三角连接盘垫。



风冷柴油机配件
柴油170F-173F
Diesel 170F-173F intake pipe gasket
简介: 风冷柴油机进气管垫。



风冷柴油机配件
柴油178F
Diesel 178F intake pipe gasket
简介: 风冷柴油机进气管垫。



风冷柴油机配件
柴油186F-188FA
Diesel 186F-188FA intake pipe gasket
简介: 风冷柴油机进气管垫。

柴油机缸盖罩系列 / DIESEL ENGINE CYLINDER HEAD COVER SERIES



风冷柴油机配件
170F-173F-178F

Diesel 170F-173F-178F connecting plate gasket
简介: 风冷柴油机三角接盘垫盘。



风冷柴油机配件
柴油186F-188FA

Diesel 186F-188FA intake pipe gasket
简介: 风冷柴油机进气管垫盘。



风冷柴油机配件
柴油186F-188FA

Diesel 186F-188FA intake pipe gasket
简介: 风冷柴油机进气管垫盘。



风冷柴油机配件
柴油170F-178F

Diesel 170F-178F cylinder head cover
简介: 风冷柴油机缸盖罩总成。



风冷柴油机配件
柴油186F

Diesel 186F cylinder head cover
简介: 风冷柴油机缸盖罩总成。



风冷柴油机配件
柴油186FA-188FA

Diesel 186FA-188FA cylinder head cover
简介: 风冷柴油机缸盖罩总成。



风冷柴油机配件
柴油192FA

Diesel 192FA cylinder head cover
简介: 风冷柴油机缸盖罩总成。



风冷柴油机配件
柴油170F-178F

Diesel 170F-178F cylinder head gasket
简介: 缸盖罩垫片。



风冷柴油机配件
柴油186F

Diesel 186F cylinder head gasket
简介: 缸盖罩垫片。



风冷柴油机配件
柴油186FA-188FA

Diesel 186FA-188FA cylinder head gasket
简介: 缸盖罩垫片。



风冷柴油机配件
柴油192FA

Diesel 192FA cylinder head gasket
简介: 缸盖罩垫片。



风冷柴油机配件
柴油170F-192FA

Diesel 170F-192FA decompression
简介: 风冷柴油机减压总成。



柴油机消声器系列 / DIESEL ENGINE MUFFLER SERIES



风冷柴油机配件
柴油170F-173F
Diesel 170F-173F muffler
简介: 风冷柴油机消声器。



风冷柴油机配件
柴油178F
Diesel 178F muffler
简介: 风冷柴油发动机消声器。



风冷柴油机配件
柴油186F-188FA
Diesel 186F-188FA muffler
简介: 风冷柴油机消声器。



风冷柴油机配件
柴油186F-188FA
Diesel 186F-188FA muffler
简介: 风冷柴油机消声器。



风冷柴油机配件
柴油186F-188FA
Diesel 186F-188FA muffler
简介: 意大利款消声器。



风冷柴油机配件
170F-173F-178F
Diesel 170F-173F-178F muffler pad
简介: 风冷柴油机消声器垫。



风冷柴油机配件
柴油186F-188FA
Diesel 186F-188FA muffler pad
简介: 风冷柴油机消声器垫。



风冷柴油机配件
柴油170F
Engine gasket
简介: 柴油发动机全套装。



风冷柴油机配件
柴油173F
Engine gasket
简介: 柴油发动机全套装。



风冷柴油机配件
柴油178F
Engine gasket
简介: 柴油发动机全套装。



风冷柴油机配件
柴油186F
Engine gasket
简介: 柴油发动机全套装。



风冷柴油机配件
柴油186FA
Engine gasket
简介: 柴油发动机全套装。



风冷柴油机配件
柴油188FA
Engine gasket
简介: 柴油发动机全套装。



风冷柴油机配件
柴油190FA
Engine gasket
简介: 柴油发动机全套装。



风冷柴油机配件
柴油192FA
Engine gasket
简介: 柴油发动机全套装。

柴油机喷油泵系列 / DIESEL ENGINE FUEL INJECTION PUMP/INJECTOR SERIES



风冷柴油机配件

柴油170F-173F

Diesel 170F-173F fuel injection pump

简介：风冷柴油机喷油泵。



风冷柴油机配件

柴油178F

Diesel 178F fuel injection pump

简介：风冷柴油机喷油泵。



风冷柴油机配件

柴油178F

Diesel 178F reverse fuel injection pump

简介：风冷柴油机反向喷油泵。



风冷柴油机配件

柴油186F-186FA

Diesel 186F-186FA fuel injection pump

简介：风冷柴油机喷油泵。



风冷柴油机配件

柴油186F-186FA

Diesel 186F-186FA fuel injection pump

简介：风冷柴油机反向喷油泵。



风冷柴油机配件

柴油188FA

Diesel 188FA fuel injection pump

简介：风冷柴油机喷油泵。



风冷柴油机配件

柴油188FA

Diesel 188FA fuel injection pump

简介：风冷柴油机反向喷油泵。



风冷柴油机配件

柴油178F

Diesel 178F fuel injection pump

简介：电喷喷油泵。



风冷柴油机配件

柴油186F-186FA

Diesel 186F-186FA fuel injection pump

简介：电喷喷油泵。



风冷柴油机配件

柴油188FA

Diesel 188FA fuel injection pump

简介：电喷喷油泵。



风冷柴油机配件

170F-173F-178F

170F-173F-178F fuel injection pump

简介：凯康品质立式喷油泵。



风冷柴油机配件

柴油173F-178F

Diesel 173F-178F fuel injection pump

简介：凯康品质反向喷油泵。



风冷柴油机配件

柴油192F

Diesel 192F fuel injection pump

简介：凯康品质反向喷油泵。



风冷柴油机配件

柴油186F-186FA

Diesel 186F-186FA fuel injection pump

简介：凯康品质立式喷油泵。



风冷柴油机配件

柴油188F

Diesel 188F fuel injection pump

简介：凯康品质立式喷油泵。

柴油机喷油器系列 / DIESEL ENGINE FUEL INJECTOR SERIES



风冷柴油机配件
柴油190F-192F
Diesel 190F-192F fuel injection pump
简介: 凯泉品质立式喷油泵。



风冷柴油机配件
柴油178FC
Diesel 178FC fuel injection pump
简介: 凯泉品质高压喷油泵。



风冷柴油机配件
柴油186FC
Diesel 186FC fuel injection pump
简介: 凯泉品质高压喷油泵。



风冷柴油机配件
柴油170F-178F
Diesel 170F-178F injector
简介: 风冷柴油机喷油器。



风冷柴油机配件
柴油186F
Diesel 186F injector
简介: 风冷柴油机喷油器。



风冷柴油机配件
柴油186FA
Diesel 186FA injector
简介: 风冷柴油机喷油器。



风冷柴油机配件
柴油188FA
Diesel 188FA injector
简介: 风冷柴油机喷油器。



风冷柴油机配件
170F-173F-178F
Diesel 170F-173F-178F injector
简介: 凯泉品质立式喷油器。



风冷柴油机配件
柴油186FA
Diesel 186FA injector
简介: 凯泉品质立式喷油器。



风冷柴油机配件
柴油188F-190F
Diesel 188F-190F injector
简介: 凯泉品质立式喷油器。



风冷柴油机配件
柴油192F
Diesel 192F injector
简介: 凯泉品质立式喷油器。



风冷柴油机配件
柴油178FC
Diesel 178FC injector
简介: 凯泉品质喷油器。



风冷柴油机配件
柴油186FC
Diesel 186FC injector
简介: 凯泉品质喷油器。



风冷柴油机配件
170F-186F
170F-173F-178F-186F injector
简介: 风冷柴油机喷油器。



风冷柴油机配件
柴油186FA
Diesel 186FA injector
简介: 风冷柴油机喷油器。

柴油机喷油器系列 / DIESEL ENGINE FUEL INJECTOR SERIES



风冷柴油机配件
柴油188FA-190FA
Diesel 188FA-190FA injector
简介: 风冷柴油机燃油器。



风冷柴油机配件
柴油170F-188F
Diesel 170F-188F injector
简介: 凯奥品质燃油器。



风冷柴油机配件
柴油186F
Diesel 186F injector
简介: 凯奥品质燃油器。



风冷柴油机配件
柴油188F-190F
Diesel 188F-190F injector
简介: 凯奥品质燃油器。



风冷柴油机配件
柴油192F
Diesel 192F injector
简介: 凯奥品质燃油器。



风冷柴油机配件
柴油170F-173F
Diesel 170F-173F high pressure oil pipe
简介: 柴油机高压油管。



风冷柴油机配件
柴油178F
Diesel 178F high pressure oil pipe
简介: 风冷柴油机高压油管。



风冷柴油机配件
柴油186FA
Diesel 186FA high pressure oil pipe
简介: 风冷柴油机高压油管。



风冷柴油机配件
柴油186F
Diesel 186F high pressure oil pipe
简介: 风冷柴油机高压油管。



风冷柴油机配件
柴油188FA-192FA
Diesel 188FA-192FA high pressure oil pipe
简介: 风冷柴油机高压油管。



风冷柴油机配件
柴油170F-173F
Diesel 170F-173F draft plate
简介: 风冷柴油机引风板。



风冷柴油机配件
柴油178F
Diesel 178F draft plate
简介: 风冷柴油机引风板。



风冷柴油机配件
柴油186F-188FA
Diesel 186F-188FA draft plate
简介: 风冷柴油机引风板。



柴油发动机箱体系列 / DIESEL ENGINE BOX SERIES



风冷柴油机配件
柴油170F
Diesel 170F Integral box
简介: 柴油箱体式箱体。



风冷柴油机配件
柴油173F
Diesel 173F Integral box
简介: 柴油箱体式箱体。



风冷柴油机配件
柴油178F
Diesel 178F Integral box
简介: 柴油箱体式箱体。



风冷柴油机配件
柴油186F/FA
Diesel 186F/FA Integral box
简介: 柴油箱体式箱体。



风冷柴油机配件
柴油188FA
Diesel 188FA Integral box
简介: 柴油箱体式箱体。



风冷柴油机配件
柴油192FA
Diesel 192FA Integral box
简介: 柴油箱体式箱体。



风冷柴油机配件
柴油 192FA
Diesel 192FA Integral box
简介: 柴油箱体式箱体。



风冷柴油机配件
柴油 195FA
Diesel 195FA Integral box
简介: 柴油箱体式箱体。



风冷柴油机配件
柴油 178FC
Diesel 178FC Integral box
简介: 柴油机箱体式箱体。



风冷柴油机配件
柴油 182FC
Diesel 182FC Integral box
简介: 柴油机箱体式箱体。



风冷柴油机配件
柴油 186FC
Diesel 186FC Integral box
简介: 柴油机箱体式箱体。



风冷柴油机配件
柴油 192FC
Diesel 192FC Integral box
简介: 柴油机箱体式箱体。



风冷柴油机配件
柴油 173F
Diesel 173F split box
简介: 柴油分体式箱体。



风冷柴油机配件
柴油 178F
Diesel 178F split box
简介: 柴油分体式箱体。



风冷柴油机配件
柴油186F/FA
Diesel 186F/FA split box
简介: 柴油分体式箱体。

柴油发动机箱体系列 / DIESEL ENGINE BOX SERIES



风冷柴油及配件
柴油188FA

Diesel 188FA split box

简介: 柴油分体式箱体。



风冷柴油及配件
柴油 182FC

Diesel 182FC split box

简介: 柴油分体式箱体。



风冷柴油及配件
柴油 182FC

Diesel 182FC split box

简介: 柴油分体式箱体。



风冷柴油及配件
柴油 182FC

Diesel 182FC cylinder head

简介: 柴油分体式气缸盖。



风冷柴油及配件
柴油 173F

Diesel 173F split box

简介: 柴油分体式箱体。



风冷柴油及配件
柴油 173F

Diesel 173F split box

简介: 柴油分体式箱体。



风冷柴油及配件
柴油192FA

Diesel 192FA split box

简介: 柴油分体式箱体。



风冷柴油及配件
柴油 173F

Diesel 173F cylinder liner

简介: 柴油分体式气缸套。



风冷柴油及配件
柴油 173F

Diesel 173F cylinder liner

简介: 柴油分体式气缸套。



风冷柴油及配件
柴油 178F

Diesel 178F cylinder liner

简介: 柴油分体式气缸套。



风冷柴油及配件
柴油 178F

Diesel 178F cylinder liner

简介: 柴油分体式气缸套。



风冷柴油及配件
柴油186F/FA

Diesel 186F/FA cylinder liner

简介: 柴油分体式气缸套。



风冷柴油及配件
柴油186F/FA

Diesel 186F/FA cylinder liner

简介: 柴油分体式气缸套。



风冷柴油及配件
柴油186F/FA

Diesel 186F/FA cylinder liner

简介: 柴油分体式气缸套。



风冷柴油及配件
柴油188FA

Diesel 188FA cylinder liner

简介: 柴油分体式气缸套。

柴油发动机箱体系列 / DIESEL ENGINE BOX SERIES



风冷柴油及配件
柴油188FA
Diesel 188FA cylinder liner
简介: 柴油分体式气缸套。



风冷柴油及配件
柴油188FA
Diesel 188FA cylinder liner
简介: 柴油分体式气缸套。



风冷柴油及配件
柴油190FA
Diesel 190FA cylinder liner
简介: 柴油分体式气缸套。



风冷柴油及配件
柴油192FA
Diesel 192FA cylinder liner
简介: 柴油分体式气缸套。



风冷柴油及配件
柴油192FA
Diesel 192FA cylinder liner
简介: 柴油分体式气缸套。



风冷柴油及配件
柴油170F-173F
Diesel 170F-173F side cover
简介: 柴油侧盖。



风冷柴油及配件
柴油178F
Diesel 178F side cover
简介: 柴油侧盖。



风冷柴油及配件
柴油186F-188FA
Diesel 186F-188FA side cover
简介: 柴油侧盖。



风冷柴油及配件
柴油170F
Diesel 170F cylinder head
简介: 柴油缸盖。



风冷柴油及配件
柴油173F
Diesel 173F cylinder head
简介: 柴油缸盖。



风冷柴油及配件
柴油178F
Diesel 178F cylinder head
简介: 柴油缸盖。



风冷柴油及配件
柴油178FA
Diesel 178FA cylinder head
简介: 柴油缸盖。



风冷柴油及配件
柴油186F
Diesel 186F cylinder head
简介: 柴油缸盖。



风冷柴油及配件
柴油186FA
Diesel 186FA cylinder head
简介: 柴油缸盖。



风冷柴油及配件
柴油188FA
Diesel 188FA cylinder head
简介: 柴油缸盖。

柴油发动机箱体系列 / DIESEL ENGINE BOX SERIES



风冷柴油发动机配件

柴油192FA

Gasoline 192FA side cover

简介: 柴油机油缸罩。



风冷柴油发动机配件

170F-173F-178F

Diesel 170F-173F-178F rocker arm

简介: 柴油机油门摇臂总成。



风冷柴油发动机配件

柴油186F

Diesel 186F rocker arm

简介: 柴油机油门摇臂总成。



风冷柴油发动机配件

柴油186FA-188FA

Diesel 186FA-188FA rocker arm

简介: 柴油机油门摇臂总成。



风冷柴油发动机配件

柴油170F-192FA

Diesel 170F-192FA valve screw

简介: 柴油机油门调节螺丝。



风冷柴油发动机配件

柴油170F

Diesel 170F valve

简介: 柴油机进排气门。



风冷柴油发动机配件

柴油173F

Diesel 173F valve

简介: 柴油机进排气门。



风冷柴油发动机配件

柴油178F/FA

Diesel 178F/FA valve

简介: 柴油机进排气门。



风冷柴油发动机配件

柴油186F/FA

Diesel 186F/FA valve

简介: 柴油机进排气门。



风冷柴油发动机配件

柴油188FA

Diesel 188FA valve

简介: 柴油机进排气门。



风冷柴油发动机配件

柴油190FA

Diesel 190FA valve

简介: 柴油机进排气门。



风冷柴油发动机配件

柴油192FA

Diesel 192FA valve

简介: 柴油机进排气门。



风冷柴油发动机配件

柴油 气门组合

Diesel valve combination

简介: 柴油机油门组合。



风冷柴油发动机配件

柴油 170F-173F

Diesel 170F-173F Valve Protective Cap

简介: 柴油机油门护帽。



风冷柴油发动机配件

柴油 170F-173F

Diesel 170F-173F Valve Condukt Oil Seal

简介: 柴油机油门油封。

柴油发动机箱体系列 / DIESEL ENGINE BOX SERIES

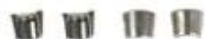

风冷柴油发动机配件
柴油 170F-173F
Diesel 170F-173F Valve Retaining Clip
简介: 柴油发动机气门锁夹。



风冷柴油发动机配件
柴油 170F-173F
Diesel 170F-173F Valve Seat
简介: 柴油发动机气门锁板。



风冷柴油发动机配件
柴油 170F-173F
Diesel 170F-173F Valve Conduit
简介: 柴油发动机气门锁管。



风冷柴油发动机配件
柴油 170F-173F
Diesel 170F-173F Valve Spring
简介: 柴油发动机气门锁簧。



风冷柴油发动机配件
柴油 170F-173F
Diesel 170F-173F Valve Seat Insert
简介: 柴油发动机气门锁圈。



风冷柴油发动机配件
柴油 178F/FA
Diesel 178F/FA Valve Protective Cap
简介: 柴油发动机气门护帽。



风冷柴油发动机配件
柴油 178F/FA
Diesel 178F/FA Valve Retaining Clip
简介: 柴油发动机气门锁夹。



风冷柴油发动机配件
柴油 178F/FA
Diesel 178F/FA Valve Conduit Oil Seal
简介: 柴油发动机气门锁油封。



风冷柴油发动机配件
柴油 178F/FA
Diesel 178F/FA Valve Seat
简介: 柴油发动机气门锁板。



风冷柴油发动机配件
柴油 178F/FA
Diesel 178F/FA Valve Conduit
简介: 柴油发动机气门锁管。



风冷柴油发动机配件
柴油 178F/FA
Diesel 178F/FA Valve Spring
简介: 柴油发动机气门锁簧。



风冷柴油发动机配件
柴油 178F/FA
Diesel 178F/FA Valve Seat Insert
简介: 柴油发动机气门锁圈。



风冷柴油发动机配件
柴油 186F-190FA
Diesel 186F-190FA Valve Protective Cap
简介: 柴油发动机气门护帽。



风冷柴油发动机配件
柴油 186F-190FA
Diesel 186F-190FA Valve Retaining Clip
简介: 柴油发动机气门锁夹。



风冷柴油发动机配件
柴油 186F-190FA
Diesel 186F-190FA Valve Conduit Oil Seal
简介: 柴油发动机气门锁油封。

柴油发动机箱体系列 / DIESEL ENGINE BOX SERIES



风冷柴油发动机配件
柴油 186F-190FA
Diesel 186F-190FA Valve Seat
简介: 柴油气门压板。



风冷柴油发动机配件
柴油 186F-190FA
Diesel 186F-190FA Valve Conduit
简介: 柴油气门导管。



风冷柴油发动机配件
柴油 186F-190FA
Diesel 186F-190FA Valve Spring
简介: 柴油气门弹簧。



风冷柴油发动机配件
柴油 186F/FA
Diesel 186F/FA Valve Seat Insert
简介: 柴油气门座圈。



风冷柴油发动机配件
柴油 188F-192FA
Diesel 188F-192FA Valve Seat Insert
简介: 柴油气门座圈。



风冷柴油发动机配件
170F-173F-178F
Diesel 170F-173F-178F tappet
简介: 柴油气门顶柱。



风冷柴油发动机配件
186F-192F
Diesel 186F-192F tappet
简介: 柴油气门顶柱。



风冷柴油发动机配件
柴油170F-173F
Diesel 170F-173F push rod
简介: 柴油气门推杆。



风冷柴油发动机配件
柴油178F-180F
Diesel 178F-180F push rod
简介: 柴油气门推杆。



风冷柴油发动机配件
186F-188F-190F
Diesel 186F-188F-190F push rod
简介: 柴油气门推杆。



风冷柴油发动机配件
柴油192F
Diesel 192F push rod
简介: 柴油气门推杆。



风冷柴油发动机配件
178F
Speed control fork
简介: 调速拨叉。



风冷柴油发动机配件
170F-173F
Speed control fork
简介: 调速拨叉。



风冷柴油发动机配件
186F-188FA
Speed control fork
简介: 调速拨叉。



柴油发动机箱体系列 / DIESEL ENGINE BOX SERIES



风冷柴油及配件
柴油 TP168F

Diesel 168F tilting box

简介: 柴油机侧卧式箱体。



风冷柴油及配件
柴油 TP168F

Diesel 168F tilting side cover

简介: 柴油机侧卧式边盖。



风冷柴油及配件
柴油 TP168F

Diesel TP168F tilting cylinder head

简介: 柴油机侧卧式气缸盖。



风冷柴油及配件
柴油 TP168F

Diesel 168F rocker arm assembly

简介: 柴油机侧卧式气门摇臂总成。



风冷柴油及配件
柴油 TP170F

Diesel 170F rocker arm assembly

简介: 柴油机侧卧式气门摇臂总成。



风冷柴油及配件
柴油 TP168F

Diesel 168F valve

简介: 柴油机侧卧式进排气门。



风冷柴油及配件
柴油 TP168F

Diesel TP168 Valve Retaining Clip

简介: 侧卧式柴油侧卧式气门顶夹。



风冷柴油及配件
柴油 TP168F

Diesel TP168 Exhaust valve spring seat

简介: 侧卧式柴油侧卧式气门弹簧垫圈。



风冷柴油及配件
柴油 TP168F

Diesel TP168 Valve Spring

简介: 侧卧式柴油侧卧式气门弹簧。



风冷柴油及配件
柴油 TP168F

Diesel TP168 Valve Valve Spring Seat

简介: 侧卧式柴油侧卧式气门压板。



风冷柴油及配件
柴油 TP168F

Diesel TP168 Valve Conducing Oil Seal

简介: 侧卧式柴油侧卧式气门油封。



风冷柴油及配件
柴油 TP168F

Diesel TP168F connecting rod

简介: 柴油机侧卧式连杆。



风冷柴油及配件
柴油 TP170F

Diesel TP170F connecting rod

简介: 柴油机侧卧式连杆。



风冷柴油及配件
柴油 TP168F

Diesel TP168F piston

简介: 柴油机活塞。



风冷柴油及配件
柴油 TP168F

Diesel TP168F piston ring

简介: 柴油机活塞环。

柴油发动机箱体系列 / DIESEL ENGINE BOX SERIES



风冷柴油发动机配件

柴油 TP168F

Diesel TP168F piston pin

简介：柴油发动机活塞销。



风冷柴油发动机配件

柴油 TP168F

Diesel TP168F piston pin clamp

简介：柴油发动机活塞销卡圈。



风冷柴油发动机配件

柴油 TP168F

Diesel TP168F enlarged splined crankshaft

简介：柴油发动机曲轴。



风冷柴油发动机配件

柴油 TP168F

Diesel TP168F enlarged splined crankshaft

简介：柴油发动机大平曲轴。



气冷柴油发动机配件

拓普 168F-170F

Diesel 168F-170F muffler

简介：拓普静音消声器。



气冷柴油发动机配件

柴油 TP168F

Diesel 168F air filter

简介：气冷柴油发动机空滤器。



风冷柴油发动机配件

柴油 TP168F

Diesel TP168F fuel tank

简介：风冷柴油发动机油箱。



风冷柴油发动机配件

柴油 TP168F

Diesel TP168F fuel tank bracket

简介：油箱支架。



柴油发动机曲轴系列 / DIESEL ENGINE CRANKSHAFT SERIES



风冷柴油发动机配件
柴油180FC
Diesel 180FC spiline crankshaft
简介: 柴油机花键曲轴。



风冷柴油发动机配件
柴油182FC
Diesel 182FC spiline crankshaft
简介: 柴油机花键曲轴。



风冷柴油发动机配件
柴油182FC
Diesel 182FC spiline crankshaft
简介: 柴油机花键曲轴。



风冷柴油发动机配件
柴油182FC [凯马款]
Diesel 182FC spiline crankshaft
简介: 柴油机花键曲轴。



风冷柴油发动机配件
柴油186FC
Diesel 186FC spiline crankshaft
简介: 柴油机花键曲轴。



风冷柴油发动机配件
柴油170F-173F
Diesel 170F-173F crankshaft timing gear
简介: 曲轴正时齿。



风冷柴油发动机配件
柴油 173F [台阶款]
Diesel 173F crankshaft timing gear
简介: 柴油机曲轴正时齿。



风冷柴油发动机配件
柴油178F
Diesel 178F crankshaft timing gear
简介: 曲轴正时齿。



风冷柴油发动机配件
柴油186F-188FA
Diesel 186F-188FA crankshaft timing gear
简介: 曲轴正时齿。



风冷柴油发动机配件
柴油170F-173F
Diesel 170F-173F crankshaft transmission gear
简介: 柴油机曲轴传动齿轮。



风冷柴油发动机配件
柴油 173F [台阶款]
Diesel 173F crankshaft transmission gear
简介: 柴油机曲轴传动齿轮。



风冷柴油发动机配件
柴油178F
Diesel 178F crankshaft transmission gear
简介: 柴油机曲轴传动齿轮。



风冷柴油发动机配件
柴油186F-188FA
Diesel 186F-188FA crankshaft transmission gear
简介: 柴油机曲轴传动齿轮。



风冷柴油发动机配件
柴油170F-173F
Diesel 170F-173F crankshaft oil seal
简介: 柴油机曲轴油封25*42*10。



风冷柴油发动机配件
柴油 178F
Diesel 178F crankshaft oil seal
简介: 柴油机曲轴油封30*45*8。

柴油发动机曲轴系列/ DIESEL ENGINE CRANKSHAFT SERIES



风冷柴油及配件
186F-188F

Diesel 170F-180F-188F crankshaft oil seal
简介: 柴油机油轴油封35°50°B。



风冷柴油及配件
柴油170F-173F

Diesel 170F-173F balance shaft
简介: 柴油平衡轴。



风冷柴油及配件
柴油178F

Diesel 178F balance shaft
简介: 柴油平衡轴。



风冷柴油及配件
柴油186F-188FA

Diesel 186F-188FA balance shaft
简介: 柴油平衡轴。



风冷柴油及配件
柴油170F-173F

Diesel 170F-173F balance shaft gear
简介: 柴油平衡轴齿轮。



风冷柴油及配件
柴油178F

Diesel 178F balance shaft gear
简介: 柴油平衡轴齿轮。



风冷柴油及配件
柴油186F-188FA

Diesel 186F-188FA balance shaft gear
简介: 柴油平衡轴齿轮。



风冷柴油及配件
柴油170F-173F

Diesel 170F-173F crankshaft
简介: 柴油凸轮轴。



风冷柴油及配件
柴油178F

Diesel 178F crankshaft
简介: 柴油凸轮轴。



风冷柴油及配件
柴油186F-188FA

Diesel 186F-188FA crankshaft
简介: 柴油凸轮轴。



风冷柴油及配件
柴油170F-173F

Diesel 170F-173F cam teeth
简介: 柴油凸轮齿。



风冷柴油及配件
柴油178F

Diesel 178F cam teeth
简介: 柴油凸轮齿。



风冷柴油及配件
柴油186F-188FA

Diesel 186F-188FA cam teeth
简介: 柴油凸轮齿。



风冷柴油及配件
柴油170F-188FA

Diesel 170F-188FA needle roller bearings
简介: 凸轮轴滚针轴承HK152112。



风冷柴油及配件
柴油170F-173F

Diesel 170F-173F bearing
简介: 凸轮轴轴承6205。

柴油发动机曲轴系列 / DIESEL ENGINE CRANKSHAFT SERIES



风冷柴油及配件
柴油173F
Diesel 173F spline crankshaft
简介: 柴油机花键曲轴。



风冷柴油及配件
柴油173F【台阶款】
Diesel 173F spline crankshaft
简介: 柴油机新款花键曲轴。



风冷柴油及配件
柴油175F
Diesel 175F spline crankshaft
简介: 柴油机花键曲轴。



风冷柴油及配件
柴油175F
Diesel 175F flat key crankshaft
简介: 柴油机平键曲轴。



风冷柴油及配件
柴油175F
Diesel 175F enlarged spline crankshaft
简介: 柴油机加大款花键曲轴。



风冷柴油及配件
柴油175F
Diesel 175F flat key crankshaft
简介: 柴油机加大款平键曲轴。



风冷柴油及配件
柴油175FS
Diesel 175FS flat head crankshaft
简介: 柴油机平头曲轴。



风冷柴油及配件
柴油180F
Diesel 180F spline crankshaft
简介: 柴油机花键曲轴。



风冷柴油及配件
柴油180F
Diesel 180F flat key crankshaft
简介: 柴油机平键曲轴。



风冷柴油及配件
柴油180F
Diesel 180F flat key crankshaft
简介: 柴油机加大款平键曲轴。



风冷柴油及配件
柴油180F
Diesel 180F taper crankshaft
简介: 柴油机加大款锥度曲轴。



风冷柴油及配件
柴油180FA
Diesel 180FA spline crankshaft
简介: 柴油机花键曲轴。



风冷柴油及配件
柴油180FA
Diesel 180FA flat key crankshaft
简介: 柴油机平键曲轴。



风冷柴油及配件
柴油180FA
Diesel 180FA taper crankshaft
简介: 柴油机锥度曲轴。



风冷柴油及配件
柴油180FA
Diesel 180FA spline crankshaft
简介: 柴油机加大款花键曲轴。

柴油发动机曲轴系列 / DIESEL ENGINE CRANKSHAFT SERIES



风冷柴油及配件

柴油186FA

Diesel 186FA taper crankshaft

简介: 柴油加大款锥度曲轴。



风冷柴油及配件

柴油186FA

Diesel 186FA flat key crankshaft

简介: 柴油加大款平键曲轴。



风冷柴油及配件

柴油186FS

Diesel 186FS flat head crankshaft

简介: 柴油机平头曲轴。



风冷柴油及配件

柴油188F

Diesel 188F flat key crankshaft

简介: 柴油机平键曲轴。



风冷柴油及配件

柴油188F

Diesel 188F taper crankshaft

简介: 柴油锥度曲轴。



风冷柴油及配件

柴油188F

Diesel 188F flat key crankshaft

简介: 柴油加大平键曲轴。



风冷柴油及配件

柴油188F

Diesel 188F taper crankshaft

简介: 柴油加大款锥度曲轴。



风冷柴油及配件

柴油188FA

Diesel 188FA spline crankshaft

简介: 柴油机花键曲轴。



风冷柴油及配件

柴油188FA

Diesel 188FA enlarged spline crankshaft

简介: 柴油加大款花键曲轴。



风冷柴油及配件

柴油192F

Diesel 192F enlarged spline crankshaft

简介: 柴油机花键曲轴。



风冷柴油及配件

柴油192F

Diesel 192F flat key crankshaft

简介: 柴油机平键曲轴。



风冷柴油及配件

柴油192F【瓦径42】

Diesel 192F flat key crankshaft

简介: 柴油机平键曲轴。



风冷柴油及配件

柴油192F

Diesel 192F taper crankshaft

简介: 柴油锥度曲轴。



风冷柴油及配件

柴油192F【台阶款】

Diesel 192F spline crankshaft

简介: 柴油机花键曲轴。



风冷柴油及配件

柴油180FC【凯马款】

Diesel 180FC spline crankshaft

简介: 柴油机花键曲轴。

柴油发动机曲轴系列 / DIESEL ENGINE CRANKSHAFT SERIES



风冷柴油及配件
柴油178F
Diesel 178F bearing
简介: 凸轮轴轴承6206。



风冷柴油及配件
柴油186F-188FA
Diesel 186F-188FA bearing
简介: 凸轮轴轴承6207。



风冷柴油及配件
柴油170F-173F
Diesel 170F-173F bearing
简介: 柴油机平衡轴轴承6202。



风冷柴油及配件
178F-186F-188FA
Diesel 178F-186F-188FA bearing
简介: 柴油机平衡轴轴承6203。



风冷柴油及配件
柴油 170F-173F
Diesel 170F-173F crankshaft transmission bearing
简介: 柴油机曲轴轴承6306。



风冷柴油及配件
柴油 178F
Diesel 178F crankshaft transmission bearing
简介: 柴油机曲轴轴承6307。



风冷柴油及配件
柴油 186F-188FA
Diesel 186F-188FA crankshaft transmission bearing
简介: 柴油机曲轴轴承6308。



风冷柴油及配件
钢球 φ6
Steel ball φ6
简介: 柴油机曲轴钢球。



风冷柴油及配件
平键 5x7
Flat Key 5x7
简介: 柴油机曲轴平键。



风冷柴油及配件
平键 5x12
Flat Key 5x12
简介: 柴油机曲轴平键。



风冷柴油及配件
平键 5x14
Flat Key 5x14
简介: 柴油机曲轴平键。



风冷柴油及配件
柴油170F
Diesel 170F piston
简介: 柴油机活塞。



风冷柴油及配件
柴油170FA
Diesel 170FA piston
简介: 柴油机活塞。



风冷柴油及配件
柴油170FB
Diesel 170FB piston
简介: 柴油机活塞。



风冷柴油及配件
柴油173FA
Diesel 173FA piston
简介: 柴油机活塞。

柴油发动机曲轴系列 / DIESEL ENGINE CRANKSHAFT SERIES



风冷柴油配件

柴油178F

Diesel 178F piston

简介：柴油机活塞。



风冷柴油配件

柴油178FA

Diesel 178FA piston

简介：柴油机活塞。



风冷柴油配件

柴油180FA

Diesel 180FA piston

简介：柴油机活塞。



风冷柴油配件

柴油186F

Diesel 186F piston

简介：柴油机活塞。



风冷柴油配件

柴油186FA

Diesel 186FA piston

简介：柴油机活塞。



风冷柴油配件

柴油188FA

Diesel 188FA piston

简介：柴油机活塞。



风冷柴油配件

柴油190FA

Diesel 190FA piston

简介：柴油机活塞。



风冷柴油配件

柴油192FA

Diesel 192FA piston

简介：柴油机活塞。



风冷柴油配件

柴油170F

Diesel 170F piston ring

简介：柴油机活塞环。



风冷柴油配件

柴油173F

Diesel 173F piston ring

简介：柴油机活塞环。



风冷柴油配件

柴油178F

Diesel 178F piston ring

简介：柴油机活塞环。



风冷柴油配件

柴油186F

Diesel 186F piston ring

简介：柴油机活塞环。



风冷柴油配件

柴油188F

Diesel 188F piston ring

简介：柴油机活塞环。



风冷柴油配件

柴油190F

Diesel 190F piston ring

简介：柴油机活塞环。



风冷柴油配件

柴油192F

Diesel 192F piston ring

简介：柴油机活塞环。

柴油发动机曲轴系列 / DIESEL ENGINE CRANKSHAFT SERIES



柴油发动机配件
柴油170F

Diesel 170F Felyan Piston Ring
简介: 柴油机飞燕牌活塞环。



风冷柴油发动机配件
柴油178F

Diesel 178F Felyan brand piston ring
简介: 柴油机飞燕牌活塞环。



风冷柴油发动机配件
柴油186F

Diesel 186F Felyan brand piston ring
简介: 柴油机飞燕牌活塞环。



风冷柴油发动机配件
柴油188F

Diesel 188F Felyan brand piston ring
简介: 柴油机飞燕牌活塞环。



风冷柴油发动机配件
柴油192F

Diesel 192F Felyan brand piston ring
简介: 柴油机飞燕牌活塞环。



风冷柴油发动机配件
柴油195F

Diesel 195F Felyan brand piston ring
简介: 柴油机飞燕牌活塞环。



风冷柴油发动机配件
柴油170F

Diesel 170F piston pin
简介: 柴油机活塞销。



风冷柴油发动机配件
柴油173F

Diesel 173F piston pin
简介: 柴油机活塞销。



风冷柴油发动机配件
柴油178F

Diesel 178F piston pin
简介: 柴油机活塞销。



风冷柴油发动机配件
柴油186F

Diesel 186F piston pin
简介: 柴油机活塞销。



风冷柴油发动机配件
柴油188F

Diesel 188F piston pin
简介: 柴油机活塞销。



风冷柴油发动机配件
柴油170F-173F

Diesel 170F-173F piston pin clamp
简介: 柴油机活塞销卡圈。



风冷柴油发动机配件
柴油178F

Diesel 178F piston pin clamp
简介: 柴油机活塞销卡圈。



风冷柴油发动机配件
柴油186F-188F

Diesel 186F-188F piston pin clamp
简介: 柴油机活塞销卡圈。



风冷柴油发动机配件
柴油170F

Diesel 170F connecting rod shaft bush
简介: 柴油机连杆衬瓦。

柴油发动机曲轴系列 / DIESEL ENGINE CRANKSHAFT SERIES



风冷柴油及配件
柴油173F

Diesel 173F connecting rod Shaft Bush

简介：柴油曲轴杆瓦。



风冷柴油及配件
柴油178F

Diesel 178F connecting rod Shaft Bush

简介：柴油曲轴杆瓦。



风冷柴油及配件
柴油186F

Diesel 186F connecting rod Shaft Bush

简介：柴油曲轴杆瓦。



风冷柴油及配件
柴油188F

Diesel 188F connecting rod Shaft Bush

简介：柴油曲轴杆瓦。



风冷柴油及配件
柴油170F

Diesel 170F connecting rod

简介：柴油曲轴杆。



风冷柴油及配件
柴油173F

Diesel 173F connecting rod

简介：柴油曲轴杆。



风冷柴油及配件
柴油178F

Diesel 178F connecting rod

简介：柴油曲轴杆。



风冷柴油及配件
柴油186F

Diesel 186F connecting rod

简介：柴油曲轴杆。



风冷柴油及配件
柴油188F

Diesel 188F connecting rod

简介：柴油曲轴杆。



风冷柴油及配件
柴油192FA

Diesel 192FA connecting rod

简介：柴油曲轴杆。



风冷柴油及配件
柴油195FA

Diesel 195FA connecting rod

简介：柴油曲轴杆。



风冷柴油及配件
柴油195FA

Diesel 195FA connecting rod

简介：柴油曲轴杆斜口型。



风冷柴油及配件
柴油173F

Diesel 173F connecting rod

简介：柴油曲轴杆双头型。



风冷柴油及配件
柴油178F

Diesel 178F connecting rod

简介：柴油曲轴杆双头型。



风冷柴油及配件
柴油186F

Diesel 186F connecting rod

简介：柴油曲轴杆双头型。

柴油发动机油门控制面板系列 / DIESEL ENGINE THROTTLE CONTROL PANEL SERIES



风冷柴油及配件
柴油 170F-192FA
Diesel 170F-192FA control panel
简介: 柴油应急装置控制面板。



风冷柴油及配件
柴油 170F-192FA
Diesel 170F-192FA control panel
简介: 柴油手动油门控制板。



风冷柴油及配件
柴油 170F-192FA
Diesel 170F-192FA control panel
简介: 柴油二档装置控制板。



风冷柴油及配件
柴油 170F-192FA
Diesel 170F-192FA throttle speed control handle
简介: 柴油油门调速手柄。



风冷柴油及配件
柴油 170F-192FA
Diesel 170F-192FA bracket
简介: 柴油油门调速支架。



风冷柴油及配件
柴油 170F-192FA
Diesel 170F-192FA bracket
简介: 柴油油门调速支架。



风冷柴油及配件
柴油 170F-192FA
Throttle cable snail
简介: 柴油油门拉线螺帽。



风冷柴油及配件
柴油 170F-192FA
Throttle cable lock
简介: 柴油油门拉线锁。



风冷柴油及配件
柴油 170F-192FA
Diesel 170F-192FA Oil Quantity Controller
简介: 柴油油门油量控制器。



风冷柴油及配件
柴油 170F-192FA
Diesel 170F-192FA throttle spring
简介: 柴油油门调速弹簧。



风冷柴油及配件
柴油 170F-192FA
Diesel 170F-192FA Throttle Return Spring
简介: 柴油油门回位弹簧I。



风冷柴油及配件
柴油 170F-192FA
Diesel 170F-192FA Throttle Return Spring
简介: 柴油油门回位弹簧II。



风冷柴油及配件
柴油 170F-192FA
Diesel 170F-192FA emergency stop spring
简介: 柴油应急回位弹簧。



风冷柴油及配件
柴油 170F-192FA
Diesel 170F-192FA second gear return spring
简介: 柴油二档回位弹簧。

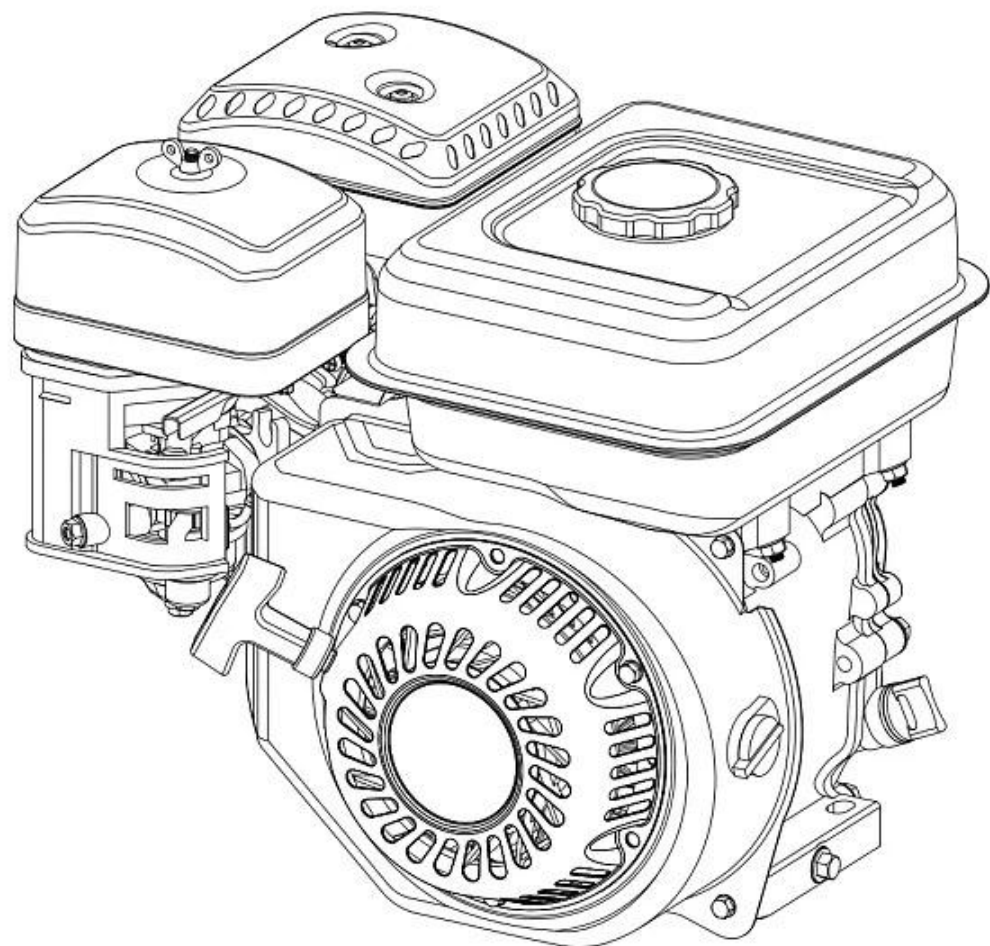

汽油机篇

GASOLINE ENGINE



汽油发动机
本田铃木 汽油 154F
Gasoline Engine



汽油发动机
本田铃木 汽油 170F
Gasoline Engine



汽油发动机
本田铃木 汽油 170F
Gasoline Engine



汽油发动机
本田铃木 汽油 170F
Gasoline Engine



汽油发动机
隆鑫 汽油 170F
Gasoline Engine



汽油发动机
重申 汽油 170F
Gasoline Engine



汽油发动机
重申 汽油 170F
Gasoline Engine



汽油机拉盘系列 / GASOLINE ENGINE START PULL PLATE SERIES



汽油发动机拉盘(三孔款)
汽油152F-154F拉盘
Gasoline 152F-154F pull plate
简介: 汽油发动机配件。



汽油发动机拉盘(六孔款)
汽油152F-154F拉盘
Gasoline 152F-154F pull plate
简介: 汽油发动机配件。



汽油发动机拉盘(红色款)
汽油168F-170F拉盘
Gasoline 168F-170F pull plate
简介: 汽油发动机配件。



汽油发动机拉盘(红色款)
汽油173F-177F拉盘
Gasoline 173F-177F pull plate
简介: 汽油发动机配件。



汽油发动机拉盘(红色款)
汽油182F-188F拉盘
Gasoline 182F-188F pull plate
简介: 汽油发动机配件。



汽油发动机拉盘(精密款)
汽油168F-170F拉盘
Gasoline 168F-170F pull plate
简介: 汽油发动机配件。



汽油发动机拉盘(Y网款)
汽油168F-170F拉盘
Gasoline 168F-170F pull plate
简介: 汽油发动机配件。



汽油发动机拉盘(D型款)
汽油168F-170F拉盘
Gasoline 168F-170F pull plate
简介: 汽油发动机配件。



汽油发动机拉盘(八方网款)
汽油168F-170F拉盘
Gasoline 168F-170F pull plate
简介: 汽油发动机配件。



汽油发动机拉盘(米网款)
汽油168F-170F拉盘
Gasoline 168F-170F pull plate
简介: 汽油发动机配件。



汽油发动机拉盘(米网带环款)
汽油168F-170F拉盘
Gasoline 168F-170F pull plate
简介: 汽油发动机配件。



汽油发动机拉盘(扁齿四方款)
汽油168F-170F拉盘
Gasoline 168F-170F pull plate
简介: 汽油发动机配件。



汽油发动机拉盘(弹簧款)
汽油168F-170F拉盘
Gasoline 168F-170F pull plate
简介: 汽油发动机配件。



汽油发动机拉盘(猛虎专用款)
汽油168F-170F拉盘
Gasoline 168F-170F pull plate
简介: 汽油发动机配件。



汽油发动机拉盘(目利通)
汽油168F-170F拉盘
Gasoline 168F-170F pull plate
简介: 汽油发动机配件。

汽油机拉盘系列 / GASOLINE ENGINE START PULL PLATE SERIES



汽油发动机拉盘(马驹款)
汽油168F-170F拉盘
Gasoline 168F-170F pull plate
简介: 汽油发动机配件。



汽油发动机拉盘(垂虎四孔款)
汽油168F-170F拉盘
Gasoline 168F-170F pull plate
简介: 汽油发动机配件。



汽油发动机拉盘(本田扶把款)
汽油168F-170F拉盘
Gasoline 168F-170F pull plate
简介: 汽油发动机配件。



汽油发动机拉盘(游艇款)
汽油168F-170F拉盘
Gasoline 168F-170F pull plate
简介: 汽油发动机配件。



汽油发动机拉盘(游艇款)
汽油168F-170F拉盘
Gasoline 168F-170F pull plate
简介: 汽油发动机配件。



汽油发动机拉盘
汽油1P65F拉盘
Gasoline 1P65F pull plate
简介: 汽油发动机配件。



汽油发动机拉盘(H200款)
汽油168F-170F拉盘
Gasoline 168F-170F pull plate
简介: 汽油发动机配件。



汽油发动机拉盘(小白龙款)
汽油196CC拉盘
Gasoline 196CC pull plate
简介: 汽油发动机配件。



汽油发动机拉盘(雅马哈款)
汽油950F拉盘
Gasoline 950F pull plate
简介: 汽油发动机配件。



汽油发动机拉盘
汽油1P64F拉盘
Gasoline 1P64F pull plate
简介: 汽油发动机配件。



汽油发动机拉盘(游艇款)
汽油168F-170F拉盘
Gasoline 168F-170F pull plate
简介: 汽油发动机配件。



汽油发动机配件
汽油152F
Gasoline 152F starter cup
简介: 汽油发动机启动杯。



汽油发动机配件
汽油168F-170F
Gasoline 168F-170F starter cup
简介: 汽油发动机启动杯。



汽油发动机配件
汽油188F-192F
Gasoline 188F-192F starter cup
简介: 汽油发动机启动杯。



汽油发动机配件
汽油152F
Gasoline 152F plastic pull plate
简介: 启动拉盘拉盘。

汽油机拉盘系列 / GASOLINE ENGINE START PULL PLATE SERIES



汽油发动机配件

汽油168F-170F

Gasoline 168F-170F plastic pull plate

简介：启动拉盘胶拉盘。



汽油发动机配件

汽油173F-177F

Gasoline 173F-177F plastic pull plate

简介：启动拉盘胶拉盘。



汽油发动机配件

汽油188F-190F

Gasoline 188F-190F plastic pull plate

简介：启动拉盘胶拉盘。



汽油发动机配件

汽油152F-170F

Gasoline 152F-170F scroll spring

简介：启动拉盘钢卷弹簧。



汽油发动机配件

汽油188F-190F

Gasoline 188F-190F scroll spring

简介：启动拉盘钢卷弹簧。

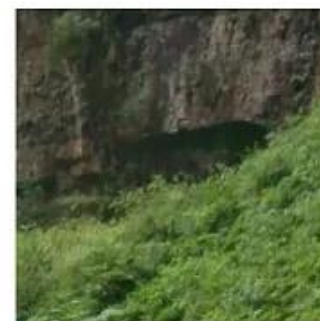
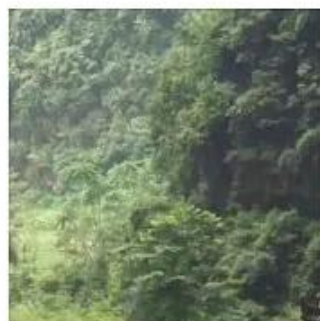
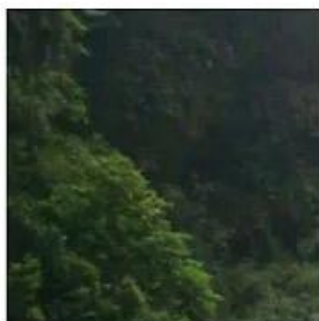

汽油机空滤器系列 / GASOLINE ENGINE AIR FILTER SERIES



汽油发动机配件
汽油152F-154F
Gasoline 152F-154F air filter
简介: 汽油发动机空滤器。



汽油发动机配件
汽油168F-170F
Gasoline 168F-170F air filter
简介: 小油滤式空滤器。



汽油发动机配件
汽油168F-170F
Gasoline 168F-170F air filter
简介: 大油滤式空滤器。



汽油发动机配件
汽油168F-170F
Gasoline 168F-170F air filter
简介: 圆形油滤式空滤器。



汽油发动机配件
182F-192F
Gasoline 182F-188F-190F-192F air filter
简介: 油滤式空滤器。



汽油发动机配件
汽油168F-170F
Gasoline 168F-170F air filter
简介: 海马款油滤式空滤器。



汽油发动机配件
汽油168F-170F
Gasoline 168F-170F air filter
简介: 长空款油滤式空滤器。



汽油发动机配件
汽油168F-170F
Gasoline 168F-170F air filter
简介: 联龙款油滤式空滤器。



汽油发动机配件
汽油168F-170F
Gasoline 168F-170F air filter
简介: 双油滤式空滤器。



汽油发动机配件
汽油168F-170F
Gasoline 168F-170F air filter
简介: 双源双油滤式空滤器。



汽油发动机配件
汽油168F-170F
Gasoline 168F-170F air filter
简介: 气滤式防尘空滤器。



汽油发动机配件
汽油168F-170F
Gasoline 168F-170F air filter
简介: 汽油发动机干式空滤器。



汽油发动机配件
汽油173F-177F
Gasoline 173F-177F air filter
简介: 干式空滤器。



汽油发动机配件
182F-192F
Gasoline 182F-188F-190F-192F air filter
简介: 干式空滤器。



汽油发动机配件
汽油168F-170F
Gasoline 168F-170F air filter
简介: 外抽空滤器油管。

汽油机空滤器系列 / GASOLINE ENGINE AIR FILTER SERIES



汽油发动机配件
汽油168F-170F
Gasoline 168F-170F air filter
简介：三级单空外抽空滤器。



汽油发动机配件
汽油168F-170F
Gasoline 168F-170F air filter
简介：巴山款外抽空滤器。



汽油发动机配件
汽油168F-170F
Gasoline 168F-170F air filter
简介：巴山款空滤器。



汽油发动机配件
汽油168F-170F
Gasoline 168F-170F air filter
简介：鑫源款外抽双级空滤器。



汽油发动机配件
汽油168F-170F
Gasoline 168F-170F air filter
简介：鑫源款空滤器。



汽油发动机配件
汽油168F-170F
Gasoline 168F-170F air filter
简介：威马款外抽空滤器。



汽油发动机配件
汽油168F-170F
Gasoline 168F-170F air filter
简介：威马款空滤器。



小白龙微耕机配件
汽油RV225
Gasoline RV225 air filter
简介：小白龙款双级油滤式空滤器。



鑫源发动机配件
宗申VP200
Zongshen VP200 Air Filter
简介：鑫源发动机空滤器。



汽油发动机配件
汽油168F-170F
Gasoline 168F-170F air filter element
简介：汽油发动机空气滤芯。



汽油发动机配件
汽油173F-177F
Gasoline 173F-177F air filter element
简介：汽油发动机空气滤芯。



汽油发动机配件
汽油188F-190F
Gasoline 188F-190F air filter element
简介：汽油发动机空气滤芯。



汽油机消音器系列 / GASOLINE ENGINE MUFFLER SERIES



汽油发动机配件
汽油152F
Gasoline 152F muffler
简介: 汽油发动机消声器。



汽油发电机配件
汽油168F-170F
Gasoline 168F-170F muffler
简介: 无扇风罩消声器。



汽油发动机配件
汽油168F-170F
Gasoline 168F-170F muffler
简介: 有扇风罩消声器。



汽油发动机配件
汽油168F-170F
Gasoline 168F-170F muffler
简介: 带保护罩消声器。



气泵发动机配件
汽油168F-170F
Gasoline 168F-170F muffler
简介: 汽油发电机消声器。



汽油发动机配件
汽油173F-177F
Gasoline 173F-177F muffler
简介: 汽油发动机消声器。



汽油发动机配件
汽油188F-190F
Gasoline 188F-190F muffler
简介: 无噪音消声器。



汽油发动机配件
汽油168F-170F
Gasoline 168F-170F muffler
简介: 雅马哈消声器。



汽油发动机配件
汽油152F
Thunder brand spark plug
简介: 汽油机火花塞。



汽油发动机配件
汽油154F-E43
Thunder brand spark plug
简介: 汽油机火花塞。



汽油发动机配件
汽油168F-170F
Thunder brand spark plug
简介: 汽油机火花塞。



汽油发动机配件
汽油152F
Paladin spark plug
简介: 汽油机火花塞。



汽油发动机配件
汽油154F-E43
Paladin spark plug
简介: 汽油机火花塞。



汽油发动机配件
汽油168F-190F
Paladin spark plug
简介: 汽油机火花塞。



垂直轴发动机配件
F7TC
Bu-ray spark plug
简介: 垂直轴发动机火花塞。

火花塞系列/ SPARK PLUG SERIES



直喷轴发动机配件
K6RTC
EU-ray spark plug
简介: 直喷轴发动机火花塞。



直喷轴发动机配件
K7RTC
EU-ray spark plug
简介: 直喷轴发动机火花塞。



汽油发动机配件
汽油 152F
High pressure cap
简介: 汽油机高压帽。



汽油发动机配件
汽油 168F-192F
High pressure cap
简介: 汽油机高压帽。



汽油发动机配件
汽油 152F
High pressure package
简介: 汽油机高压包。



直喷轴发动机配件
汽油 1P70
High pressure package
简介: 直喷轴发动机高压包。



汽油发动机配件
汽油 168F-170F
High pressure package
简介: 汽油机高压包。



汽油发动机配件
汽油 188F-190F
High pressure package
简介: 汽油机高压包。



直喷轴发动机配件
宗申VP200
High pressure package
简介: 直喷轴发动机高压包。



直喷轴发动机配件
汽油NH130
High pressure package
简介: 直喷轴发动机高压包。



汽油发动机配件
汽油 154F
Engine gasket
简介: 汽油机发动机全油垫。



汽油发动机配件
汽油 168F
Engine gasket
简介: 汽油机发动机全油垫。



汽油发动机配件
汽油 170F
Engine gasket
简介: 汽油机发动机全油垫。



汽油发动机配件
汽油 177F
Engine gasket
简介: 汽油机发动机全油垫。



汽油发动机配件
汽油 188F-190F
Engine gasket
简介: 汽油机发动机全油垫。

化油器系列 / CARBURETOR SERIES



汽油发动机配件
汽油152F-154F

Gasoline 152F-154F carburetor

简介: 益达、国益、华益牌化油器。



汽油发动机配件
汽油168F-170F

Gasoline 168F-170F Carburetor

简介: 国益、益达牌不带杆化油器。



汽油发动机配件
汽油168F-170F

Gasoline 168F-170F Carburetor

简介: 威马同款化油器。



汽油发动机配件
汽油168F-170F

Gasoline 168F-170F Carburetor

简介: 国益、益达牌带杆化油器。



汽油发动机配件
汽油173F-177F

Gasoline 173F-177F muffler

简介: 国益牌化油器。



汽油发动机配件
汽油188F-190F

Gasoline 188F-190F Carburetor

简介: 国益牌化油器。



汽油发动机配件
汽油1E43F

Gasoline 1E43F muffler

简介: 青岛牌化油器。



汽油发动机配件
汽油1P65

Gasoline 1P65 Carburetor

简介: 国益牌化油器。



小白龙微耕机配件
汽油1P65F

Gasoline 1P65F Carburetor

简介: 自动款化油器。



小白龙微耕机配件
汽油1P65F

Gasoline 1P65F Carburetor

简介: 手动款化油器。



汽油发动机配件
汽油1P68

Gasoline 1P68 Carburetor

简介: 汽油发动机化油器。



小白龙微耕机配件
汽油1P70F

Gasoline 1P70F Carburetor

简介: 小白龙大江款化油器。



小白龙微耕机配件
汽油1P70F

Gasoline 1P70F Carburetor

简介: 小白龙牌申款化油器。



小白龙微耕机配件
汽油NH130

Gasoline NH130 Carburetor

简介: 小白龙牌申款化油器。



小白龙微耕机配件
汽油196CC

Gasoline 196CC Carburetor

简介: 手动款化油器。

化油器系列 / CARBURETOR SERIES



小白龙微耕机配件
汽油196CC
Diesel 170F-173F-176F oil cut
简介: 自动款化油器。



汽油发电机配件
汽油2KW-3KW
Gasoline 2KW-3KW Carburetor
简介: 自动挡化油器。



汽油发电机配件
汽油2KW-3KW
Gasoline 2KW-3KW Carburetor
简介: 自动挡、自动挡化油器。



机组化油器配件
2KW-3KW机组
Automatic carburetor for multi fuel unit
简介: 多燃料机组手动化油器。



汽油发电机配件
汽油5KW-8KW
Gasoline 5KW-8KW Carburetor
简介: 自动挡手动化油器。



汽油发电机配件
汽油5KW-8KW
Diesel 100F-100FA multi fuel
简介: 自动挡、华益牌自动化油器。



机组化油器配件
5KW-8KW机组
Automatic carburetor for multi fuel unit
简介: 多燃料机组自动化油器。



园林机械配件
MP-09A
MP-09A Carburetor
简介: 园林机械化油器。



园林机械配件
MP-11A
MP-11A Carburetor
简介: 园林机械化油器。



园林机械配件
MP-15A
MP-15A Carburetor
简介: 园林机械化油器。



园林机械配件
58油锯化油器
58 chain saw carburetor
简介: 58油锯化油器。



化油器配件
三和化油器清洗剂
Sanhe carburetor cleaner
简介: 化油器清洗剂。



汽油发动机箱体系列 / GASOLINE ENGINE BOX SERIES



汽油发动机配件

汽油168F

Gasoline 168F horizontal tank

简介: 汽油发动机卧式箱体。



汽油发动机配件

汽油170F

Gasoline 170F horizontal tank

简介: 汽油发动机卧式箱体。



汽油发动机配件

汽油173F

Gasoline 173F horizontal tank

简介: 汽油发动机手启动卧式箱体。



汽油发动机配件

汽油188F

Gasoline 188F horizontal tank

简介: 汽油发动机手启动卧式箱体。



汽油发动机配件

汽油188F

Gasoline 188F horizontal tank

简介: 汽油发动机手启动卧式箱体。



汽油发动机配件

汽油190F

Gasoline 190F horizontal tank

简介: 汽油发动机手启动卧式箱体。



汽油发动机配件

汽油190F

Gasoline 190F horizontal tank

简介: 汽油发动机手启动卧式箱体。



汽油发动机配件

汽油192F

Gasoline 192F horizontal tank

简介: 汽油发动机手启动卧式箱体。



汽油发动机配件

汽油192F

Gasoline 192F horizontal tank

简介: 汽油发动机手启动卧式箱体。



汽油发电机配件

汽油2KW-3KW

Gasoline 2KW-3KW motor end cover

简介: 发电机端盖。



汽油发电机配件

汽油5KW-8KW

Gasoline 5KW-8KW motor end cover

简介: 发电机端盖。



汽油发动机配件

汽油152F

Gasoline 152F side cover

简介: 汽油机侧盖边盖。



汽油发动机配件

汽油168F-170F

Gasoline 168F-170F side cover

简介: 汽油机侧盖边盖。



汽油发动机配件

汽油188F-190F

Gasoline 188F-190F side cover

简介: 汽油机侧盖边盖。



小白龙微耕机配件

宗申VP200

Zongshen VP200 cabinet

简介: 小白龙宗申箱体。

汽油发动机箱体系列 / GASOLINE ENGINE BOX SERIES



汽油发动机配件

汽油152F

Gasoline 152F cylinder head

简介: 汽油机气缸盖。



汽油发动机配件

汽油168F-170F

Gasoline 168F-170F cylinder head

简介: 汽油机气缸盖。



汽油发动机配件

汽油188F-192F

Gasoline 188F-192F cylinder head

简介: 汽油机气缸盖。



汽油发动机配件

汽油152F

Petrol 152F threaded crankshaft

简介: 汽油机螺纹曲轴。



汽油发动机配件

汽油152F

Petrol 152F threaded crankshaft

简介: 汽油机螺纹曲轴。



汽油发动机配件

汽油152F

Petrol 152F threaded crankshaft

简介: 汽油机平键曲轴。



汽油发动机配件

汽油152F

Petrol 152F threaded crankshaft

简介: 汽油机锥度曲轴。



汽油发动机配件

汽油168F-170F

Gasoline 168F-170F spline crankshaft

简介: 汽油机花键曲轴。



汽油发动机配件

汽油168F-170F

Gasoline 168F-170F spline crankshaft

简介: 汽油机花键曲轴。



汽油发动机配件

汽油168F-170F

Gasoline 168F-170F flat key crankshaft

简介: 汽油机平键曲轴。



小白龙发动机配件

宗申VP200

Zongshen VP200 cylinder head

简介: 小白龙宗申气缸盖。



汽油发动机配件

汽油168F-170F

Gasoline 168F-170F flat key crankshaft

简介: 汽油机平键曲轴。



汽油发动机配件

汽油168F-170F

Gasoline 168F-170F threaded crankshaft

简介: 汽油机螺纹曲轴。



汽油发动机配件

汽油152F

Gasoline 152F camshaft

简介: 汽油机凸轮轴。



汽油发动机配件

汽油168F-170F

Gasoline 168F-170F camshaft

简介: 汽油机半轴凸轮轴。

汽油发动机箱体系列 / GASOLINE ENGINE BOX SERIES



汽油发动机配件
汽油168F-170F
Diesel 170F-173F balance shaft gear
简介: 汽油机全轴凸轮轴。



汽油发动机配件
188F-190F-192F
Gasoline 188F-190F-192F camshaft
简介: 汽油机半轴凸轮轴。



汽油发动机配件
188F-190F-192F
Gasoline 188F-190F-192F camshaft
简介: 汽油机全轴凸轮轴。



小白龙微排机配件
宗申VP200
Zongshen VP200 camshaft
简介: 汽油机半轴凸轮轴。



汽油发动机配件
汽油139F
Gasoline 139F piston
简介: 汽油机活塞。



汽油发动机配件
汽油154F
Gasoline 154F piston
简介: 汽油机活塞。



汽油发动机配件
汽油152F
Gasoline 152F piston
简介: 汽油机活塞。



汽油发动机配件
汽油168F
Gasoline 168F piston
简介: 汽油机活塞。



汽油发动机配件
汽油188F
Gasoline 188F piston
简介: 汽油机活塞。



汽油发动机配件
汽油170F
Gasoline 170F piston
简介: 汽油机活塞。



汽油发动机配件
汽油173F
Gasoline 173F piston
简介: 汽油机活塞。



汽油发动机配件
汽油177F
Gasoline 177F piston
简介: 汽油机活塞。



汽油发动机配件
汽油190F
Gasoline 190F piston
简介: 汽油机活塞。



汽油发动机配件
汽油192F
Gasoline 192F piston
简介: 汽油机活塞。



汽油发动机配件
汽油139F
Gasoline 139F Piston Ring
简介: 汽油机活塞环。

汽油发动机箱体系列 / GASOLINE ENGINE BOX SERIES



汽油发动机配件
汽油152F

Gasoline 152F Piston Ring

简介：汽油机活塞环。



汽油发动机配件
汽油154F

Gasoline 154F Piston Ring

简介：汽油机活塞环。



汽油发动机配件
汽油168F

Gasoline 168F Piston Ring

简介：汽油机活塞环。



汽油发动机配件
汽油170F

Gasoline 170F Piston Ring

简介：汽油机活塞环。



汽油发动机配件
汽油 DJ224

Gasoline DJ224 Dongya Piston Ring

简介：汽油机东亚牌活塞环。



汽油发动机配件
汽油1P70F

Gasoline 1P70F Dongya Piston Ring

简介：汽油机东亚牌活塞环。



汽油发动机配件
汽油170F

Gasoline 170F Dongya Piston Ring

简介：汽油机东亚牌活塞环。



汽油发动机配件
汽油173F

Gasoline 173F Piston Ring

简介：汽油机活塞环。



汽油发动机配件
汽油177F

Gasoline 177F Piston Ring

简介：汽油机活塞环。



汽油发动机配件
汽油188F

Gasoline 188F Piston Ring

简介：汽油机活塞环。



汽油发动机配件
汽油190F

Gasoline 190F Piston Ring

简介：汽油机活塞环。



汽油发动机配件
汽油192F

Gasoline 192F Piston Ring

简介：汽油机活塞环。



汽油发动机配件
汽油152F

Gasoline 152F connecting rod

简介：汽油机连杆。



汽油发动机配件
汽油168F

Gasoline 168F connecting rod

简介：汽油机连杆。



汽油发动机配件
汽油170F

Gasoline 170F connecting rod

简介：汽油机连杆。

汽油发动机箱体系列 / GASOLINE ENGINE BOX SERIES



汽油发动机配件
汽油173F-177F
Gasoline 173F-177F connecting rod
简介: 汽油机连杆。



汽油发动机配件
188F-190F-192F
Gasoline 188F-190F-192F connecting rod
简介: 汽油机连杆。



直置轴发动机配件
宗申VP200
Zongshen VP200 connecting rod
简介: 直置轴发动机零件。



汽油发动机配件
汽油168F-170F
Gasoline 168F-170F rocker arm assembly
简介: 汽油机气门摇臂总成。



汽油发动机配件
汽油188F-190F
Gasoline 188F-190F rocker arm assembly
简介: 汽油机气门摇臂总成。



汽油发动机配件
汽油168F-170F
Gasoline 168F-170F puller
简介: 汽油机气门顶杆。



汽油发动机配件
汽油173F-177F
Gasoline 173F-177F puller
简介: 汽油机气门顶杆。



汽油发动机配件
汽油188F-190F
Gasoline 188F-190F puller
简介: 汽油机气门顶杆。



汽油发动机配件
汽油152F
Gasoline 152F valve tappet
简介: 汽油机气门顶柱。



汽油发动机配件
汽油168F-170F
Gasoline 168F-170F valve tappet
简介: 汽油机气门顶柱。



汽油发动机配件
汽油188F-190F
Gasoline 188F-190F valve lifter
简介: 汽油机气门顶柱。



汽油发动机配件
汽油152F
Gasoline 152F valve
简介: 汽油机进排气门。



汽油发动机配件
汽油168F-170F
Gasoline 168F-170F valve
简介: 汽油机进排气门。



汽油发动机配件
汽油173F-177F
Gasoline 173F-177F valve
简介: 汽油机进排气门。



汽油发动机配件
汽油188F-190F
Gasoline 188F-190F valve
简介: 汽油机进排气门。

汽油发动机箱体系列 / GASOLINE ENGINE BOX SERIES



汽油发动机配件

汽油152F

Gasoline 152F push rod bracket

简介: 汽油机气门推杆支架。



汽油发动机配件

汽油168F-170F

Gasoline 168F-170F push rod bracket

简介: 汽油机气门推杆支架。



汽油发动机配件

汽油188F-190F

Gasoline 188F-190F push rod bracket

简介: 汽油机气门推杆支架。



汽油发动机配件

汽油 152F-154F

Gasoline 152F-154F Valve Conduit Oil Seal

简介: 汽油机气门油封。



汽油发动机配件

汽油 168F-170F

Gasoline 168F-170F Valve Conduit Oil Seal

简介: 汽油机气门油封。



汽油发动机配件

汽油 173F-177F

Gasoline 173F-177F Valve Conduit Oil Seal

简介: 汽油机气门油封。



汽油发动机配件

汽油 188F-190F

Gasoline 188F-190F Valve Conduit Oil Seal

简介: 汽油机气门油封。



汽油发动机配件

汽油 152F-154F

Gasoline 152F-154F Valve Seat

简介: 汽油机气门压板。



汽油发动机配件

汽油 168F-170F

Gasoline 168F-170F Valve Seat

简介: 汽油机气门压板。



汽油发动机配件

汽油 173F-177F

Gasoline 173F-177F Valve Seat

简介: 汽油机气门压板。



汽油发动机配件

汽油 188F-190F

Gasoline 188F-190F Valve Seat

简介: 汽油机气门压板。



汽油发动机配件

汽油 152F-154F

Gasoline 152F-154F Valve Protective Cap

简介: 汽油机气门护帽。



汽油发动机配件

汽油 168F-170F

Gasoline 168F-170F Valve Protective Cap

简介: 汽油机气门护帽。



汽油发动机配件

汽油 173F-177F

Gasoline 173F-177F Valve Protective Cap

简介: 汽油机气门护帽。



汽油发动机配件

汽油 188F-190F

Gasoline 188F-190F Valve Protective Cap

简介: 汽油机气门护帽。

汽油机油箱系列 / GASOLINE ENGINE FUEL TANK SERIES



汽油发动机配件
汽油 152F-154F
Gasoline 152F-154F Valve Spring
简介: 汽油机气门弹簧。



汽油发动机配件
汽油 168F-170F
Gasoline 168F-170F Valve Spring
简介: 汽油机气门弹簧。



汽油发动机配件
汽油 173F-177F
Gasoline 173F-177F Valve Spring
简介: 汽油机气门弹簧。



汽油发动机配件
汽油 188F-190F
Gasoline 188F-190F Valve Spring
简介: 汽油机气门弹簧。



汽油发动机配件
汽油152F
Gasoline 152F fuel tank
简介: 汽油发动机油箱。



汽油发动机配件
汽油168F-170F
Gasoline 168F-170F fuel tank
简介: 汽油发动机油箱。



汽油发动机配件
汽油188F-190F
Gasoline 188F-190F fuel tank
简介: 汽油发动机油箱。



汽油发动机配件
168F 獠虎款
Gasoline 168F-170F fuel tank
简介: 汽油发动机油箱。



汽油发动机配件
168F 雅马哈款
Gasoline 168F-170F fuel tank
简介: 汽油发动机油箱。



汽油发动机配件
汽油1E43F
Gasoline 1E43F fuel tank
简介: 汽油发动机油箱。



汽油发动机配件
宗申 NH130
Gasoline 168F-170F fuel tank
简介: 柴油发动机油箱。



柴油发动机配件
宗申VP200
Zongshen VP200 Fuel Tank
简介: 柴油发动机油箱。



汽油发电机配件
汽油2KW-8KW
Gasoline 2KW-8KW Fuel Tank Switch
简介: 汽油发电机油箱开关。



汽油发电机配件
汽油2KW-8KW
Gasoline 2KW-8KW Fuel Tank Switch
简介: 汽油发电机油箱开关。



汽油发动机配件
汽油152F-192F
Gasoline 152F-192F fuel tank cap
简介: 油箱盖内卡扣型。

汽油机油箱系列 / GASOLINE ENGINE FUEL TANK SERIES



汽油发电机配件
汽油2KW-8KW
Gasoline 2KW-8KW fuel tank cap
简介：油箱盖铁壳卡扣型。



汽油发动机配件
汽油152F-192F
Gasoline 152F-192F fuel tank cap
简介：油箱盖内螺紋型。



汽油发动机配件
汽油152F-192F
Gasoline 152F-192F fuel tank cap
简介：油箱盖铁壳卡扣型。



汽油发动机配件
汽油152F-192F
Gasoline 152F-192F fuel tank cap
简介：油箱盖铁壳高盖卡扣型。



汽油发动机配件
汽油152F-192F
Gasoline 152F-192F fuel tank cap
简介：汽油发动机油箱盖卡扣型。



汽油发动机配件
汽油152F-192F
Gasoline 152F-192F filter
简介：汽油发动机油过滤器。



汽油发动机配件
汽油152F-192F
Gasoline 152F-192F filter
简介：汽油发动机油过滤器。



行 变箱 篇

TRAVELLING GEARBOX

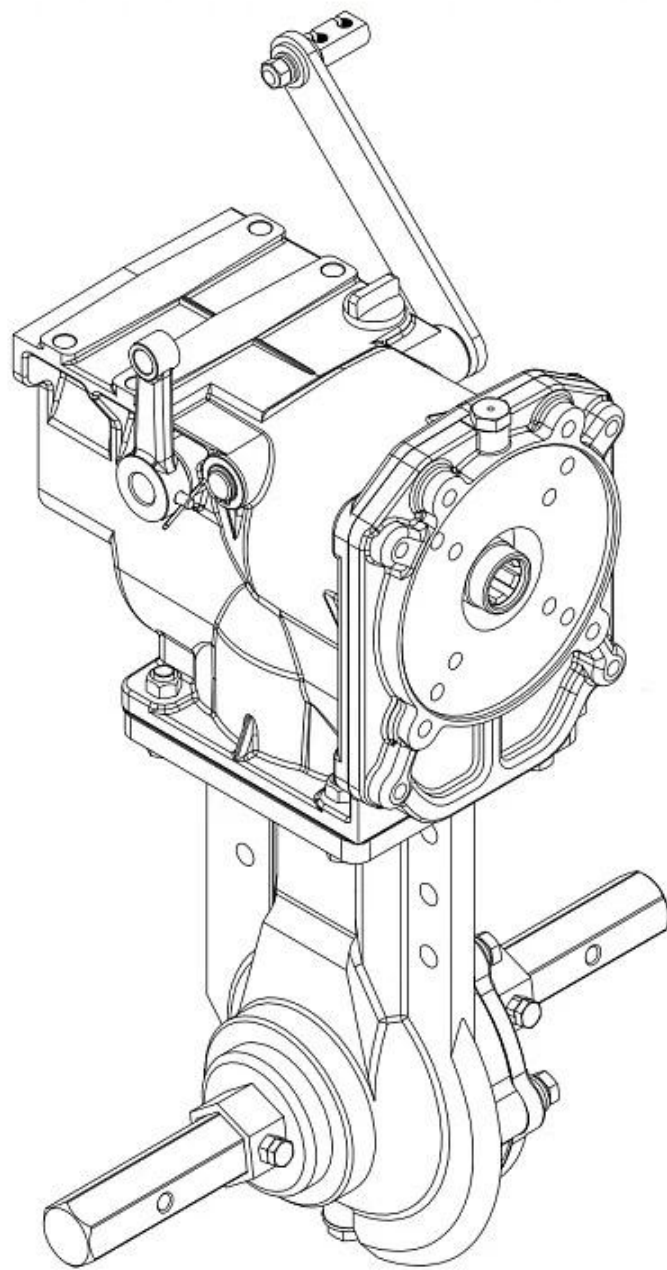

行变速箱系列 / TRAVELING GEARBOX SERIES



风冷柴油机配件
171型

Row change box assembly

简介: 包瓜子链耕机行变速箱总成。



风冷柴油机配件
171型

Row change box assembly

简介: 轻便型链耕机行变速箱总成。



风冷柴油机配件
171型

Row change box assembly

简介: 正向20mm花键轴171型行变速箱总成。



风冷柴油机配件
171型

Row change box assembly

简介: 反向20mm花键轴171型行变速箱总成。



风冷柴油机配件
171型

Row change box assembly

简介: 正向25mm花键轴171型行变速箱总成。



风冷柴油机配件
171型

Row change box assembly

简介: 反向25mm花键轴171型行变速箱总成。



风冷柴油机配件
171型

Row change box assembly

简介: 正向25mm花键轴175型行变速箱总成。



风冷柴油机配件
171型

Row change box assembly

简介: 反向25mm花键轴175型行变速箱总成。



风冷柴油机配件
105-135型

Row change box assembly

简介: 正向25mm花键轴186型行变速箱总成。



风冷柴油机配件
105-135型

Row change box assembly

简介: 反向25mm花键轴186型行变速箱总成。



风冷柴油机配件
105-135型

Row change box assembly

简介: 正向25mm花键轴187型行变速箱总成。



风冷柴油机配件
105-135型

Row change box assembly

简介: 反向25mm花键轴187型行变速箱总成。



直传微耕机配件
171型

Walking box

简介: 直传微耕机行走箱壳体。



直传微耕机配件
105-135型

Walking box

简介: 直传微耕机行走箱壳体。



直驱轴发动机配件
小白龙款

Row change box shell

简介: 直驱轴小白龙款行走箱壳体。

行变箱系列 / TRAVELING GEARBOX SERIES



宣传微耕机配件
171型

Gearbox housing

简介：宣传微耕机变速箱壳体。



宣传微耕机配件
175型

Gearbox housing

简介：宣传微耕机变速箱壳体。



宣传微耕机配件
105-135型

Gearbox housing

简介：宣传微耕机变速箱壳体。



宣传微耕机配件
187型

Gearbox housing

简介：宣传微耕机变速箱壳体。



宣传微耕机配件
小G3型

Gearbox housing

简介：宣传微耕机变速箱壳体。



宣传微耕机配件
大G3型

Gearbox housing

简介：宣传微耕机变速箱壳体。



宣传微耕机配件
171型

Travel box end cover

简介：宣传微耕机行走箱端盖。



宣传微耕机配件
171型

Travel box end cover

简介：宣传微耕机行走箱端盖。



宣传微耕机配件
105-135型

Travel box end cover

简介：宣传微耕机行走箱端盖。



宣传微耕机配件
小G3型

Travel box end cover

简介：宣传微耕机行走箱端盖。



鑫蓝轴发动机配件
小白龙款

Travel box end cover

简介：鑫蓝轴小白龙款行走箱端盖。



多功能微耕机配件
171型

Flange

简介：微耕机法兰盘。



多功能微耕机配件
171型 汽油

Flange

简介：微耕机法兰盘。



多功能微耕机配件
171型

Flange

简介：微耕机法兰盘7孔。



多功能微耕机配件
105-135型

Flange

简介：微耕机法兰盘。

行变速箱系列 / TRAVELING GEARBOX SERIES



多功能微耕机配件
187型

Flange

简介：微耕机法兰盘。



多功能微耕机配件
8x25/30/35mm

Flange fixing screws

简介：微耕机法兰盘固定螺丝。



多功能微耕机配件
171型-135型

Pressure relief exhaust screw

简介：泄压排气螺栓。



多功能微耕机配件
171型

Driven bevel gear shaft

简介：171型从动伞齿轮轴。



多功能微耕机配件
105-135型

Driven bevel gear shaft

简介：105-135型从动伞齿轮轴。



多功能微耕机配件
G3型

Driven bevel gear shaft

简介：G3型从动伞齿轮轴。



多功能微耕机配件
171型

Driven bevel gear

简介：从动伞齿轮35弧齿。



多功能微耕机配件
171型

Driven bevel gear

简介：从动伞齿轮38弧齿。



多功能微耕机配件
175型

Driven bevel gear

简介：从动伞齿轮35弧齿。



多功能微耕机配件
175型

Driven bevel gear

简介：从动伞齿轮38弧齿。



多功能微耕机配件
105-135型

Driven bevel gear

简介：从动伞齿轮43弧齿。



多功能微耕机配件
大G3型

Driven bevel gear

简介：从动伞齿轮41弧齿。



多功能微耕机配件
171-105-135型

Driven bevel gear shaft bearing

简介：从动伞齿轮轴轴承30206。



多功能微耕机配件
171型

Driven bevel gear bearing

简介：从动伞齿轮轴承30204。



多功能微耕机配件
105-135型

Driven bevel gear bearing

简介：从动伞齿轮轴承30206。

行变速箱系列 / TRAVELING GEARBOX SERIES



宣传微耕机配件
171型-小G3型
Gearbox housing

简介：离合器外罩12齿槽。



多功能微耕机配件
171型-小G3型
Clutch cover

简介：离合器外罩12齿槽。



磁牙微耕机配件
171型-小G3型
Clutch cover

简介：离合器外罩12齿槽。



多功能微耕机配件
171型-小G3型
Clutch cover

简介：离合器外罩8齿槽。



多功能微耕机配件
171型-G3型
Clutch core

简介：正向8齿微耕机离合器芯。



多功能微耕机配件
171型-小G3型
Clutch core

简介：反向8齿微耕机离合器芯。



多功能微耕机配件
171型-G3型
Clutch core

简介：正向12齿微耕机离合器芯。



多功能微耕机配件
171型-小G3型
Clutch core

简介：反向12齿微耕机离合器芯。



多功能微耕机配件
171型
Clutch plate

简介：离合器片12齿。



多功能微耕机配件
171型
Clutch plate

简介：离合器片8齿。



多功能微耕机配件
105-135型
Clutch cover

简介：离合器外罩8齿槽。



多功能微耕机配件
105-135型
Clutch cover

简介：离合器外罩8齿槽。



多功能微耕机配件
大G3型
Clutch cover

简介：离合器外罩8齿槽。



多功能微耕机配件
105-135型-大G3型
Clutch core

简介：正向8齿微耕机离合器芯。



多功能微耕机配件
105-135型
Clutch core

简介：反向12齿微耕机离合器芯。

行变速箱系列 / TRAVELING GEARBOX SERIES



多功能微耕机配件
105-135型

Clutch plate

简介：离合器芯摩擦片8齿。



多功能微耕机配件
100型

Clutch cover

简介：离合器外罩8齿槽。



多功能微耕机配件
100型

Clutch core

简介：反向8齿微耕机离合器芯。



多功能微耕机配件
100型

Clutch plate

简介：离合器芯摩擦片8齿。



多功能微耕机配件
150型

Clutch cover

简介：离合器外罩8齿槽。



多功能微耕机配件
150型

Clutch core

简介：反向8齿微耕机离合器芯。



多功能微耕机配件
150型

Clutch plate

简介：离合器芯摩擦片8齿。



多功能微耕机配件
171-135型

Thrust plate

简介：离合器芯推力盘正两款。



多功能微耕机配件
171-135型

Pressure bearing

简介：离合器芯压力轴承反两款。



多功能微耕机配件
171-105-135型

Clutch core flat washer

简介：离合器芯平垫。



汽油机离合器总成
汽油152F-154F

Clutch assembly

简介：单档A型离合器总成。



多功能微耕机配件
汽油168F-170F

Clutch assembly

简介：双档A型离合器总成。



汽油机离合器总成
汽油168F-170F

Clutch assembly

简介：单档A型离合器总成。



汽油机离合器总成
汽油188F-190F

Clutch assembly

简介：双档A型离合器总成。



汽油机离合器总成
汽油188F-190F

Clutch assembly

简介：双档B型离合器总成。

行变速箱系列 / TRAVELING GEARBOX SERIES



多功能微耕机配件
171型
Hexagonal output shaft
简介：六方输出轴23mm。



多功能微耕机配件
105-135型
Hexagonal output shaft
简介：六方输出轴23mm。



多功能微耕机配件
105-135型
Hexagonal output shaft
简介：六方输出轴32mm,长400mm。

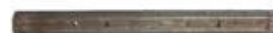

多功能微耕机配件
105-135型
Hexagonal output shaft
简介：六方输出轴32mm,长500mm。



多功能微耕机配件
105-135型
Hexagonal output shaft
简介：六方输出轴32mm,长550mm。



多功能微耕机配件
105-135型
Hexagonal output shaft
简介：六方输出轴32mm,长600mm。



多功能微耕机配件
105-135型
Hexagonal output shaft
简介：六方输出轴32mm,长700mm。



多功能微耕机配件
G3型加长款
Hexagonal output shaft
简介：六方输出轴23mm。



多功能微耕机配件
G3型
Hexagonal output shaft
简介：六方输出轴23mm。



直轴微耕机配件
1WG4.0-95FQ-ZC
Hexagonal output shaft
简介：六方输出轴23mm,长263mm。



直轴微耕机配件
1WG4.0-95FQ-ZC
Hexagonal output shaft
简介：六方输出轴23mm,长290mm。



直轴微耕机配件
1WG4.0-95FQ-ZC
Hexagonal output shaft
简介：六方输出轴23mm,长363mm。



多功能微耕机配件
105-135型
Inner hexagonal output shaft sleeve
简介：内六方输出轴套。



多功能微耕机配件
171型
Hexagonal output shaft adjusting gasket
简介：六方输出轴调整垫片。



多功能微耕机配件
105-135型
Hexagonal output shaft adjusting gasket
简介：六方输出轴调整垫片。

行变速箱系列 / TRAVELING GEARBOX SERIES



多功能微耕机配件
171型

Hexagonal output shaft oil seal

简介：六方输出轴油封25*47*7。



多功能微耕机配件
105-135型

Hexagonal output shaft oil seal

简介：六方输出轴油封45*62*8。



多功能微耕机配件
105-135型

Hexagonal output shaft oil seal

简介：六方输出轴油封45*62*16。



多功能微耕机配件
G3型

Hexagonal output shaft oil seal

简介：六方输出轴油封30*42*8。



多功能微耕机配件
105-135型

Dust cover

简介：防尘盖。



多功能微耕机配件
171型

Dust cover

简介：防尘盖。



多功能微耕机配件
105-135型

Hexagonal positioning set

简介：六方定位套。



多功能微耕机配件
171型

Hexagonal output shaft spacer

简介：六方输出轴隔套。



多功能微耕机配件
105-135型

Hexagonal output shaft spacer

简介：六方输出轴隔套。



多功能微耕机配件
171型

Hexagonal output shaft bearing

简介：六方输出轴轴承6305。



多功能微耕机配件
171型

Hexagonal output shaft bearing

简介：六方输出轴轴承30305。



多功能微耕机配件
105-135型

Hexagonal output shaft bearing

简介：六方输出轴轴承6009。



多功能微耕机配件
105-135型

Hexagonal output shaft bearing

简介：六方输出轴轴承32009。



行变速箱系列 / TRAVELING GEARBOX SERIES



多功能微耕机配件
171型

Spindle

简介：行变速箱主轴。



多功能微耕机配件
105-135型

Spindle

简介：行变速箱主轴。



多功能微耕机配件
171型

Gear

简介：16-20档变速箱齿。



多功能微耕机配件
105-135型

Gear

简介：14-23档变速箱齿。



多功能微耕机配件
105-135型

Gear

简介：14-25档变速箱齿。



多功能微耕机配件
105-135型

Gear

简介：14-27档变速箱齿。



多功能微耕机配件
171-105-135型

Spindle ball

简介：主轴衬球。



多功能微耕机配件
171型

Spindle positioning spring

简介：主轴定位弹簧。



多功能微耕机配件
105-135型

Spindle positioning spring

简介：主轴定位弹簧。



多功能微耕机配件
171型

Spindle thrust plate

简介：主轴止垫片。



多功能微耕机配件
105-135型

Spindle thrust plate

简介：主轴止垫片。



多功能微耕机配件
171型

Spindle O type rubber ring

简介：主轴O型胶圈。



多功能微耕机配件
105-135型

Spindle O type rubber ring

简介：主轴O型胶圈。



多功能微耕机配件
171型

Spindle wire retaining ring

简介：主轴钢丝挡圈。



多功能微耕机配件
105-135型

Spindle wire retaining ring

简介：主轴钢丝挡圈。

行变速箱系列 / TRAVELING GEARBOX SERIES



多功能微耕机配件
171型

Spindle round nut

简介：主轴圆螺母。



多功能微耕机配件
105-135型

Spindle round nut

简介：主轴圆螺母。



多功能微耕机配件
171型

Spindle key sleeve flat key

简介：主轴键套平键。



多功能微耕机配件
105-135型

Spindle key sleeve flat key

简介：主轴键套平键。



多功能微耕机配件
171-105-135型

Spindle flat washer

简介：主轴平垫。



多功能微耕机配件
171-105-135型

Spindle flat washer

简介：主轴平垫。



多功能微耕机配件
171-105-135型

Spindle screw

简介：8*15mm主轴螺丝。



多功能微耕机配件
171-105-135型

Spindle screw

简介：8*25mm主轴螺丝。



多功能微耕机配件
171型

Spindle bushing

简介：主轴衬套。



多功能微耕机配件
105-135型

Spindle bushing

简介：主轴衬套。



多功能微耕机配件
171型

Spindle gland rubber ring

简介：主轴压垫胶圈。



多功能微耕机配件
105-135型

Spindle gland rubber ring

简介：主轴压垫胶圈。



多功能微耕机配件
171型

Spindle gland

简介：主轴压垫。



多功能微耕机配件
105-135型

Spindle gland

简介：主轴压垫。



多功能微耕机配件
171型

Spindle sleeve

简介：主轴轴套。

行变速箱系列 / TRAVELING GEARBOX SERIES



多功能微耕机配件
105-135型
Spindle sleeve
简介：主轴轴套。



多功能微耕机配件
171型
Spindle protective cover
简介：主轴保护套。



多功能微耕机配件
105-135型
Spindle protective cover
简介：主轴保护套。



多功能微耕机配件
171型
Spindle oil seal
简介：主轴油封20*35*7。



多功能微耕机配件
105-135型
Spindle oil seal
简介：主轴油封25*40*7。



多功能微耕机配件
171-105-135型
Spindle bearing
简介：主轴轴承6202。



多功能微耕机配件
171型
Spindle bearing
简介：主轴轴承6203。



多功能微耕机配件
105-135型
Spindle bearing
简介：主轴轴承6204。



多功能微耕机配件
105-135型
Sleeve driving bevel gear
简介：10弧齿锥筒式主动伞齿轮。



多功能微耕机配件
171型
Driving bevel gear shaft
简介：主动伞齿轮轴。



行变速箱系列 / TRAVELING GEARBOX SERIES



多功能微耕机配件
105-135型

Telescopic countershaft

简介：套筒式副轴。



多功能微耕机配件
171型

Counter shaft double gear

简介：35-39齿型副轴双联齿。



多功能微耕机配件
105-135型

Counter shaft double gear

简介：88-39齿型副轴双联齿【小孔】。



多功能微耕机配件
105-135型

Counter shaft double gear

简介：38-39齿型副轴双联齿。



多功能微耕机配件
105-135型

Counter shaft double gear

简介：40-39齿型副轴双联齿。



多功能微耕机配件
105-135型

Counter shaft double gear

简介：42-39齿型副轴双联齿。



多功能微耕机配件
171型

Counter shaft round nut

简介：副轴圆螺母。



多功能微耕机配件
105-135型

Counter shaft O type rubber ring

简介：副轴O型胶圈。



多功能微耕机配件
105-135型

Counter shaft flat washer

简介：副轴平垫。



多功能微耕机配件
105-135型

Counter shaft bush

简介：副轴衬套。



多功能微耕机配件
105-135型

Counter shaft Needle Bearing

简介：副轴滚针轴承HK182420。



多功能微耕机配件
171型

Counter shaft thrust plate

简介：副轴止推片。



多功能微耕机配件
105-135型

Counter shaft flat washer

简介：副轴平垫。



多功能微耕机配件
105-135型

Counter shaft large flat washer

简介：副轴大平垫。



多功能微耕机配件
105-135型

Counter shaft locking screw

简介：12*25mm副轴锁紧螺丝。

行变速箱系列 / TRAVELING GEARBOX SERIES



多功能微耕机配件
105-135型
Counter shaft slotted nut
简介: 副轴开槽螺母。



多功能微耕机配件
171型
Counter shaft protection cover
简介: 副轴保护盖。



多功能微耕机配件
171型
Counter shaft ball bearing
简介: 副轴轴承6203。



多功能微耕机配件
171型
Counter shaft roller bearings
简介: 副轴滚柱轴承30203。



多功能微耕机配件
105-135型
Counter shaft double-sided bearing
简介: 副轴双滚轴承51104。



多功能微耕机配件
171-105-135型
Counter shaft flat key
简介: 6*20mm副轴平键。



多功能微耕机配件
171型号
171 type oil dipstick
简介: 多功能微耕机油尺。



多功能微耕机配件
171型号
Model 171 oil plug
简介: 多功能微耕机油塞。



多功能微耕机配件
171型号
Model 171 oil plug
简介: 多功能微耕机油塞。



多功能微耕机配件
105-135型
105-135 type oil dipstick
简介: 多功能微耕机油尺。



多功能微耕机配件
105-135型
105-135 type oil dipstick
简介: 多功能微耕机油尺。



柴油轴发动机配件
宗申VP200
Zongshen VP200 Dipstick
简介: 柴油轴发动机机油尺。



多功能微耕机配件
锁紧螺栓
Bolt
简介: 副轴轴锁紧螺栓M10*25。



多功能微耕机配件
开槽螺母 M12
Hexagon Slotted Nut
简介: 开槽螺母M12。



多功能微耕机配件
开口销 (铝)
Cotter pin
简介: 开口销 (铝)。

行变速箱系列 / TRAVELING GEARBOX SERIES



多功能微耕机配件
171型

Reverse gear fork

简介: 倒档拨叉。



多功能微耕机配件
105-135型

Reverse gear shift fork shaft

简介: 倒档拨叉轴。



多功能微耕机配件
171型

Reverse gear fork

简介: 倒档拨叉。



多功能微耕机配件
105-135型

Reverse gear fork

简介: 倒档拨叉。



多功能微耕机配件
171型

Reverse gear shift fork shaft bushing

简介: 倒档拨叉轴衬套。



多功能微耕机配件
105-135型

Reverse gear shift fork shaft bushing

简介: 倒档拨叉轴衬套。



多功能微耕机配件
171型

Reverse gear shift fork shaft seal

简介: 倒档拨叉轴密封圈。



多功能微耕机配件
105-135型

Reverse gear shift fork shaft seal

简介: 倒档拨叉轴密封圈。



多功能微耕机配件
171-105-135型

Reverse shift fork fixing screw

简介: 倒档拨叉固定螺丝。



多功能微耕机配件
105-135型

Reverse gear line seal

简介: 倒档线圈。



多功能微耕机配件
171-G3型

Reverse Gear Shaft

简介: 倒档轴。



多功能微耕机配件
105-135型

Reverse Gear Shaft

简介: 倒档轴。



多功能微耕机配件
171-G3型

Reverse Gear Tray

简介: 倒档托盘。



多功能微耕机配件
105-135型

Reverse Gear Tray

简介: 倒档托盘。



多功能微耕机配件
171-G3型

Reverse Gear

简介: 倒档轴齿轮18-22。

行变速箱系列 / TRAVELING GEARBOX SERIES



多功能微耕机配件

105-135型

Reverse Gear

简介: 倒档轴齿轮15:20。



多功能微耕机配件

171-G3型

Reverse Gear Shaft Ring

简介: 倒档轴密封垫圈。



多功能微耕机配件

105-135型

Reverse Gear Shaft Ring

简介: 倒档轴密封垫圈。



多功能微耕机配件

171-G3型

Reverse Gear Spring

简介: 倒档弹簧。



多功能微耕机配件

105-135型

Reverse Gear Spring

简介: 倒档弹簧。



多功能微耕机配件

171-105-135型

Reverse Gear Shaft Stop Collar

简介: 倒档轴限位套。



多功能微耕机配件

105-135型

Counter shaft cylindrical sliding pin

简介: 5*10mm副轴圆柱滑动销。



多功能微耕机配件

171-105-135型

Reverse Gear Shaft Filling Piece

简介: 倒档平垫10*22。



多功能微耕机配件

171-105-135型

Reverse Gear Shaft Filling Piece

简介: 倒档平垫13-24。



多功能微耕机配件

171-105-135型

Reverse Gear Shaft Filling Piece

简介: 倒档平垫17*28。



多功能微耕机配件

171-G3型

Reverse gear Assembly

简介: 倒档总成。



多功能微耕机配件

105-135型

Reverse gear Assembly

简介: 倒档总成。



多功能微耕机配件

171型

Reverse Cable

简介: 微耕机倒档拉线1.05米。



多功能微耕机配件

105-135型

Reverse Cable

简介: 微耕机倒档拉线1.3米。



多功能微耕机配件

105-135型

Reverse Cable

简介: 微耕机倒档拉线1.4米。

行变速箱系列 / TRAVELING GEARBOX SERIES



多功能微耕机配件
171型

Clutch fork shaft with arm

简介：离合叉轴带臂款。



多功能微耕机配件
105-135型

Clutch fork shaft with arm

简介：离合叉轴带臂款。



多功能微耕机配件
171型

Clutch fork

简介：离合叉。



多功能微耕机配件
105-135型

Clutch fork

简介：离合叉。



多功能微耕机配件
171型

Clutch fork shaft bushing

简介：离合叉轴衬套。



多功能微耕机配件
105-135型

Clutch fork shaft bushing

简介：离合叉轴衬套。



多功能微耕机配件
171型

Clutch fork shaft sealing ring

简介：离合叉轴密封圈。



多功能微耕机配件
105-135型

Clutch fork shaft sealing ring

简介：离合叉轴密封圈。



多功能微耕机配件
171型

Clutch fork shaft retaining ring

简介：离合叉轴挡圈。



多功能微耕机配件
105-135型

Clutch fork shaft retaining ring

简介：离合叉轴挡圈。



多功能微耕机配件
171-105-135型

Clutch fork fixed pin

简介：离合叉固定销。



多功能微耕机配件
171型

Clutch cable movable seat

简介：离合拉线活动座。



多功能微耕机配件
105-135型

Clutch cable movable seat

简介：离合拉线活动座。



多功能微耕机配件
105-135型

Clutch seat

简介：离合线座。



多功能微耕机配件
171型

Double eyebolt seat

简介：双眼线座。

行变速箱系列 / TRAVELING GEARBOX SERIES



多功能微耕机配件
171型
Clutch cable

简介：微耕机正向离合拉线0.98m。



多功能微耕机配件
171型
Clutch cable

简介：微耕机正向离合拉线1.08m。



多功能微耕机配件
171型
Clutch cable

简介：微耕机正向离合拉线1.1m。



多功能微耕机配件
171型
Reverse clutch cable

简介：微耕机反向离合拉线1.01m。



多功能微耕机配件
171型
Reverse clutch cable

简介：微耕机反向离合拉线1.06m。



多功能微耕机配件
171型
Clutch cable

简介：微耕机正向离合拉线1.05m。



多功能微耕机配件
105-135型
Clutch cable

简介：微耕机正向离合拉线1.22m。



多功能微耕机配件
105-135型
Clutch cable

简介：微耕机正向离合拉线1.3m。



多功能微耕机配件
105-135型
Clutch cable

简介：微耕机正向离合拉线1.36m。



多功能微耕机配件
105-135型
Clutch cable

简介：微耕机正向离合拉线1.45m。



多功能微耕机配件
105-135型
Reverse clutch cable

简介：微耕机反向离合拉线1.11m。



多功能微耕机配件
105-135型
Reverse clutch cable

简介：微耕机反向离合拉线1.26m。



多功能微耕机配件
105-135型
Reverse clutch cable

简介：微耕机反向离合拉线1.29m。



行变速箱系列 / TRAVELING GEARBOX SERIES



多功能微耕机配件
通用型油门开关

General-purpose throttle switch

简介：微耕机通用型油门开关。



多功能微耕机配件
通用型油门开关

General-purpose throttle switch

简介：微耕机通用型油门开关。



多功能微耕机配件
通用型油门开关

General-purpose throttle switch

简介：微耕机通用型油门开关。



多功能微耕机配件
通用型油门开关

General-purpose throttle switch

简介：微耕机通用型油门开关。



多功能微耕机配件
171型

Throttle cable

简介：微耕机油门拉线绳打款1.34m。



多功能微耕机配件
171型

Throttle cable

简介：微耕机油门拉线绳打款1.35m。



多功能微耕机配件
105-135型

Throttle cable

简介：微耕机油门拉线绳打款1.65m。



多功能微耕机配件
105-135型

Throttle cable

简介：微耕机油门拉线绳打款1.65m。



多功能微耕机配件
500-900型

Throttle cable

简介：油门拉线内置中间款1.14m。



多功能微耕机配件
500-900型

Throttle cable

简介：油门拉线内置中间款1.1m。



行变速箱系列 / TRAVELING GEARBOX SERIES



链条微耕机配件

500型/15细花键

Row change box assembly

简介：外置离合带倒挡行变速箱总成。



链条微耕机配件

500型/15细花键

Row change box assembly

简介：外置离合无倒挡行变速箱总成。



链条微耕机配件

500型/17粗花键

Row change box assembly

简介：外置离合带倒挡行变速箱总成。



链条微耕机配件

500型/17粗花键

Row change box assembly

简介：外置离合无倒挡行变速箱总成。



链条微耕机配件

500型/17粗花键

Row change box assembly

简介：内置离合带倒挡行变速箱总成。



链条微耕机配件

800型/17粗六花键

Row change box assembly

简介：外置离合带倒挡行变速箱总成。



链条微耕机配件

800型/17粗六花键

Row change box assembly

简介：内置离合带倒挡行变速箱总成。



链条微耕机配件

800型/17粗六花键

Row change box assembly

简介：内置离合无倒挡行变速箱总成。



链条微耕机配件

900型/15细六花键

Row change box assembly

简介：外置离合带倒挡行变速箱总成。



多功能微耕机配件

900型/17粗六花键

Row change box assembly

简介：外置离合带倒挡行变速箱总成。



链条微耕机配件

威马I型/15细花键

Row change box assembly

简介：内置离合带倒挡行变速箱总成。



链条微耕机配件

威马II型/15细花键

Row change box assembly

简介：内置离合带倒挡行变速箱总成。



链条微耕机配件

宗申威马款

Row change box assembly

简介：44齿链条机变速箱。



链条微耕机配件

900型

Gearbox housing

简介：链条微耕机铸铁变速箱壳体。



链条微耕机配件

500型

Gearbox housing

简介：链条微耕机铝变速箱壳体。

行变速箱系列/ TRAVELING GEARBOX SERIES



多功能微耕机配件
500-800-900型
Chain machine splide
简介: 链条机主轴六花键款。



多功能微耕机配件
500-800-900型
Chain machine splide
简介: 链条机主轴四花键款。



多功能微耕机配件
500-800-900型
Chain machine counter shaft
简介: 链条机副轴全花键款。



多功能微耕机配件
500-800-900型
Chain machine counter shaft
简介: 链条机副轴半花键款。



多功能微耕机配件
500-800-900型
Chain machine drive shaft
简介: 链条机驱动轴。



多功能微耕机配件
500-800-900型
Driven double gear
简介: 外置离合从动大双联齿。



多功能微耕机配件
800型
Driven double gear
简介: 内置离合带制档双联齿。



多功能微耕机配件
800型
Driven double gear
简介: 内置离合无制档双联齿。



离合器轴离合器系列配件
宗申VP200
Clutch core
简介: 宗申VP200离合器芯。



离合器轴离合器系列配件
宗申VP200
Clutch cover
简介: 宗申VP200离合盖外罩。



离合器轴离合器系列配件
小白龙风沙王款
Clutch core
简介: 小白龙风沙王款离合器芯。



离合器轴离合器系列配件
小白龙风沙王款
Little white dragon sand king cover
简介: 小白龙风沙王款离合盖外罩。



离合器轴离合器系列配件
小白龙 25轴
Clutch core
简介: 小白龙离合器芯。



离合器轴离合器系列配件
小白龙款
Clutch cover
简介: 小白龙离合盖外罩。



离合器轴离合器系列配件
小白龙 22轴
Clutch core
简介: 小白龙离合器芯。

行变速箱系列 / TRAVELING GEARBOX SERIES



多功能微耕机配件
500-800-900型
Double groove pulley
简介: 汽油机双槽皮带轮。



多功能微耕机配件
500-800-900型
Double groove pulley
简介: 汽油机双槽皮带轮。



多功能微耕机配件
汽油168F-170F
Double groove pulley
简介: 汽油机双槽皮带轮。



多功能微耕机配件
汽油168F-170F
Double groove pulley
简介: 汽油机双槽皮带轮。



多功能微耕机配件
汽油168F-170F
Double groove pulley
简介: 汽油机双槽皮带轮。



多功能微耕机配件
汽油168F-170F
Double groove pulley
简介: 汽油机双槽皮带轮。



多功能微耕机配件
汽油152F
Single groove pulley
简介: 汽油机单槽皮带轮。



多功能微耕机配件
汽油168F-170F
Double groove pulley
简介: 汽油机双槽皮带轮。



多功能微耕机配件
汽油168F-170F
Three groove pulley
简介: 汽油机三槽皮带轮。



多功能微耕机配件
17X850
Drive belt of chain tiller
简介: 17*850型传动皮带。



多功能微耕机配件
17X864
Drive belt of chain tiller
简介: 17*864型传动皮带。



多功能微耕机配件
17X889
Drive belt of chain tiller
简介: 17*889型传动皮带。



多功能微耕机配件
17X914
Drive belt of chain tiller
简介: 17*914型传动皮带。



多功能微耕机配件
17X940
Drive belt of chain tiller
简介: 17*940型传动皮带。



多功能微耕机配件
17X965
Drive belt of chain tiller
简介: 17*965型传动皮带。

行变速箱系列 / TRAVELING GEARBOX SERIES



多功能微耕机配件
15X1016
Drive belt of chain filler
简介: 15*1016型传动皮带。



链条微耕机配件
皮带涨紧轮
Tensioning Wheel
简介: 500-800-900型涨紧轮。



多功能微耕机配件
44节标准款
Chain filler with 44 links
简介: 链条微耕机链条44节标准款。



多功能微耕机配件
44节加厚款
Chain filler with 44 links
简介: 链条微耕机链条44节加厚款。



多功能微耕机配件
50节标准款
Chain filler with 50 links
简介: 链条微耕机链条50节标准款。



多功能微耕机配件
50节加厚款
Chain filler with 50 links
简介: 链条微耕机链条50节加厚款。



多功能微耕机配件
52节标准款
Chain filler with 52 links
简介: 链条微耕机链条52节标准款。



多功能微耕机配件
52节加厚款
Chain filler with 52 links
简介: 链条微耕机链条52节加厚款。

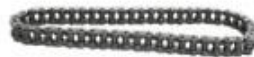

多功能微耕机配件
56节标准款
Chain filler with 56 links
简介: 链条微耕机链条56节标准款。



多功能微耕机配件
56节加厚款
Chain filler with 56 links
简介: 链条微耕机链条56节加厚款。



多功能微耕机配件
500-900型
Clutch cable
简介: 威马牌款离合器拉线0.98m。



多功能微耕机配件
500-900型
Clutch cable
简介: 威马牌款离合器拉线1.05m。



多功能微耕机配件
500-900型
Clutch cable
简介: 威马牌款离合器拉线1.16m。



多功能微耕机配件
500-900型
Clutch cable
简介: 离合器拉线内置中轴1.15m。



多功能微耕机配件
500-900型
Clutch cable
简介: 离合器拉线内置中轴1.21m。

覆盖件篇

COVER SERIES

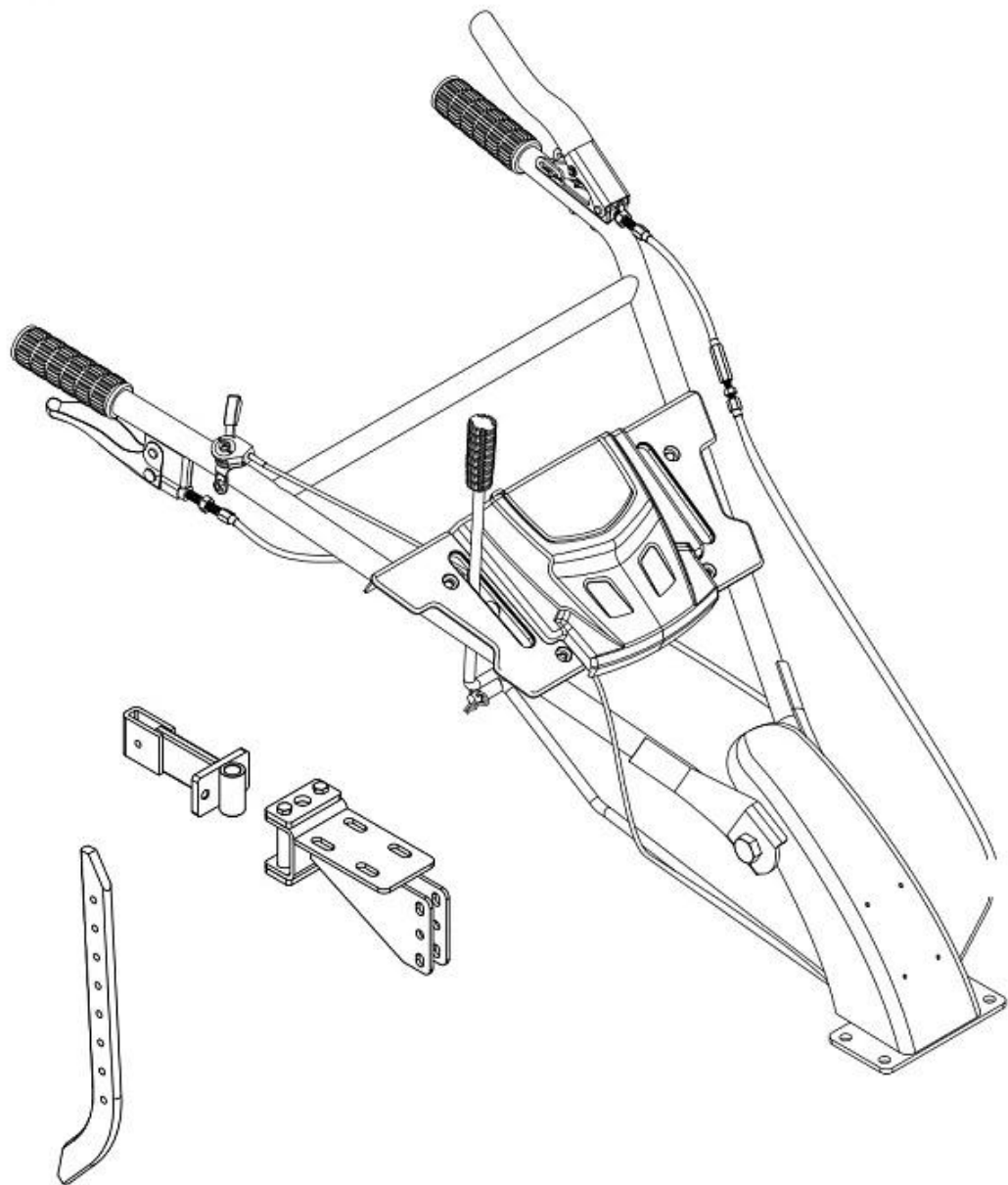

覆盖件系列 / COVER SERIES



多功能微耕机配件
171型

Micro tiller connection frame

简介: 微耕机连接架。



多功能微耕机配件
105-135型

Micro tiller connection frame

简介: 微耕机连接架。



多功能微耕机配件
800型

Micro tiller connection frame

简介: 微耕机连接架。



多功能微耕机配件
105-135型

Micro tiller connection frame

简介: 微耕机飞机款连接架。



多功能微耕机配件
171型

Trailer

简介: 微耕机拖车体。



多功能微耕机配件
171型加长款

Lightened trailer body

简介: 微耕机拖车体加长款。



多功能微耕机配件
171型两眼款

Trailer body with two eyes

简介: 微耕机拖车体两眼款。



多功能微耕机配件
105-135型

Trailer

简介: 微耕机拖车体。



多功能微耕机配件
105-135型

Thickened trailer body

简介: 微耕机拖车体加厚款。



多功能微耕机配件
105-135型飞机款

Towed aircraft

简介: 微耕机拖车体飞机款。



多功能微耕机配件
震源款

Zhenyuan style trailer body

简介: 微耕机震源款拖车体。



多功能微耕机配件
500型

Trailer

简介: 微耕机拖车体。



多功能微耕机配件
汽油168F-170F

Tiller engine tray

简介: 微耕机发动机托盘。



多功能微耕机配件
柴油170F-173F

Tiller engine tray

简介: 微耕机发动机托盘。



多功能微耕机配件
柴油178F

Tiller engine tray

简介: 微耕机发动机托盘。

覆盖件系列 / COVER SERIES



多功能微耕机配件
186F-188FA-192FA
Tiller engine tray
简介: 微耕机发动机托盘。



多功能微耕机配件
汽油168F-170F
Bumper assembly
简介: 微耕机保险杠总成。



多功能微耕机配件
柴油170F-173F
Bumper assembly
简介: 微耕机保险杠总成。



多功能微耕机配件
柴油178F
Bumper assembly
简介: 微耕机保险杠总成。



多功能微耕机配件
186F-188F-192FA
Bumper assembly
简介: 微耕机保险杠总成。



多功能微耕机配件
186F-188F-192FA
Bumper assembly
简介: 微耕机保险杠总成。



多功能微耕机配件
800型
Bumper assembly
简介: 微耕机保险杠总成。



多功能微耕机配件
171-105-135型
Bumper bracket
简介: 保险杠支架。



多功能微耕机配件
171-105-135型
Bumper bracket spring
简介: 保险杠支架弹簧。



多功能微耕机配件
105-135型
Mudguard bracket
简介: 微耕机挡泥板支架。



多功能微耕机配件
171型
Mudguard bracket
简介: 微耕机挡泥板支架。



多功能微耕机配件
171型
Mudguard bracket
简介: 微耕机挡泥板支架。



多功能微耕机配件
16x110mm
Large latch for trailer body
简介: 微耕机拖挂体大锁钩。



多功能微耕机配件
16x120mm
Large latch for trailer body
简介: 微耕机拖挂体大锁钩。



多功能微耕机配件
18x110mm
Large latch for trailer body
简介: 微耕机拖挂体大锁钩。

覆盖件系列 / COVER SERIES



多功能微耕机配件
171型

Arrest

简介：微耕机扶手架。



多功能微耕机配件
171型

Arrest

简介：微耕机扶手架。



多功能微耕机配件
171型

Arrest

简介：微耕机扶手架。



多功能微耕机配件
105-135型

Arrest

简介：微耕机扶手架。



多功能微耕机配件
105-135型

Arrest

简介：微耕机扶手架。



多功能微耕机配件
105-135型

Arrest

简介：微耕机扶手架。



多功能微耕机配件
500-800-900型

Arrest

简介：微耕机扶手架。



多功能微耕机配件
171-105-135型

Tool Box

简介：扶手架工具箱。



多功能微耕机配件
171型

Arrest seat

简介：微耕机扶手座。



多功能微耕机配件
171型

Arrest seat

简介：微耕机扶手座。



多功能微耕机配件
105-135型

Arrest seat

简介：微耕机扶手座。



多功能微耕机配件
105-135型

Arrest seat

简介：微耕机扶手座。



多功能微耕机配件
105-135型

Arrest seat

简介：微耕机扶手座。



多功能微耕机配件
105-135型

Arrest seat

简介：微耕机扶手座。



多功能微耕机配件
800-900型

Steering cable

简介：稳架微耕机扶手座。

覆盖件系列 / COVER SERIES



多功能微耕机配件
800型

Slewing cable

简介：链条微耕机扶手盖。



多功能微耕机配件
105-135型

Grinding teeth

简介：扶手架磨齿盖。



多功能微耕机配件
171-135型

Long screws for armrest

简介：扶手架长螺丝。



多功能微耕机配件
105-135型

T lock handle

简介：微耕机T型锁紧手柄。



多功能微耕机配件
171-135型

Lock the handle

简介：微耕机锁紧手柄。



多功能微耕机配件
通用优质款

Micro tiller armrest cover

简介：微耕机扶手架优质款。



多功能微耕机配件
通用常规款

Micro tiller armrest cover

简介：微耕机扶手架常规款。



多功能微耕机配件
171-105-135型

Clutch reverse gear handle

简介：离合倒档手柄。



多功能微耕机配件
171-105-135型

Handle slotted pin

简介：手柄开槽销10*22mm。



多功能微耕机配件
171-105-135型

Handle slotted pin

简介：手柄开槽销10*32mm。



多功能微耕机配件
171-105-135型

Handle fixing pin

简介：手柄固定销6*21mm。



多功能微耕机配件
171-105-135型

Split assurance pin

简介：开口销。



多功能微耕机配件
171-105-135型

Reverse clutch handle

简介：新款反向离合手柄。



多功能微耕机配件
171-105-135型

Reverse clutch handle

简介：老款反向离合手柄。

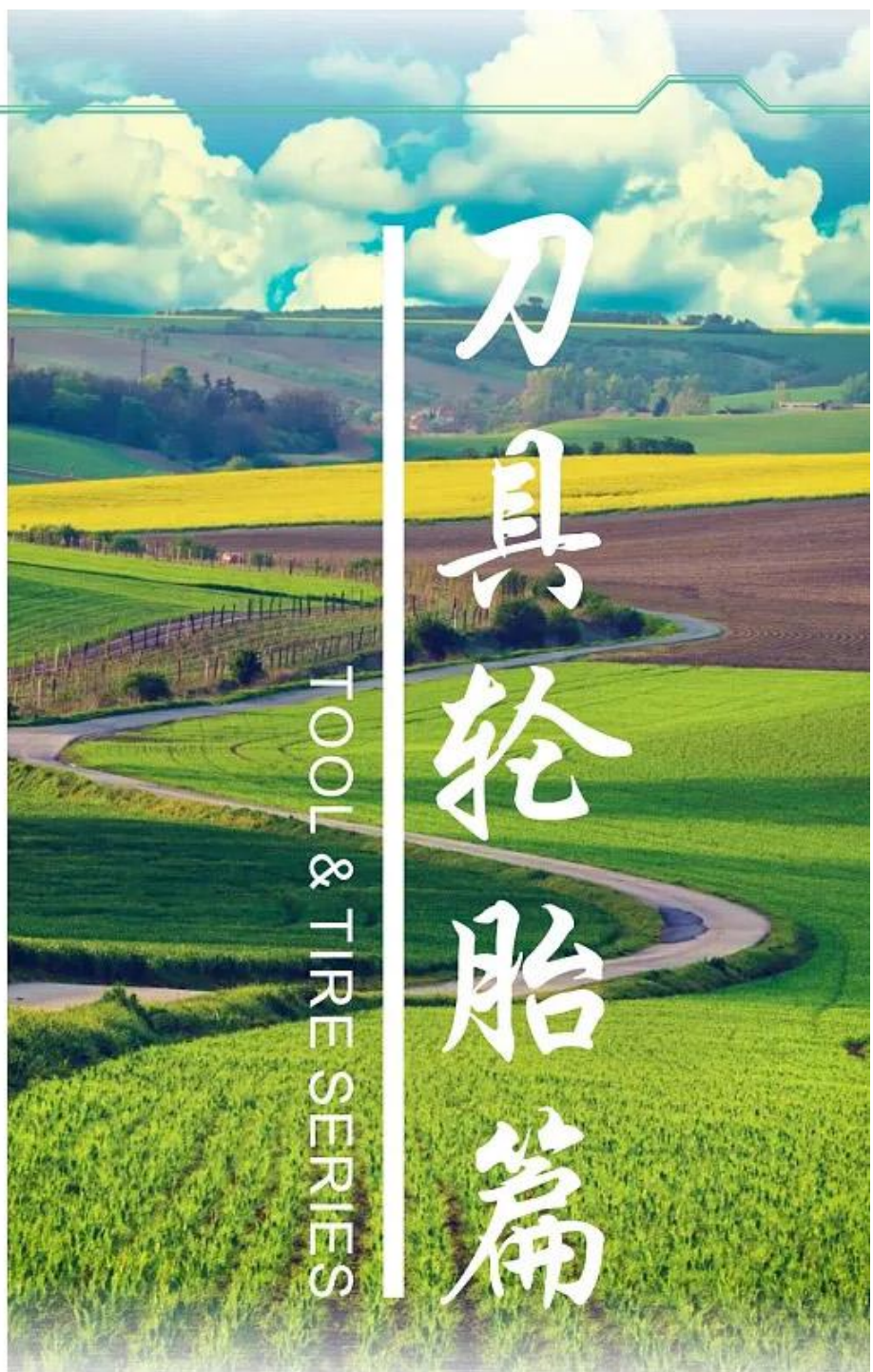
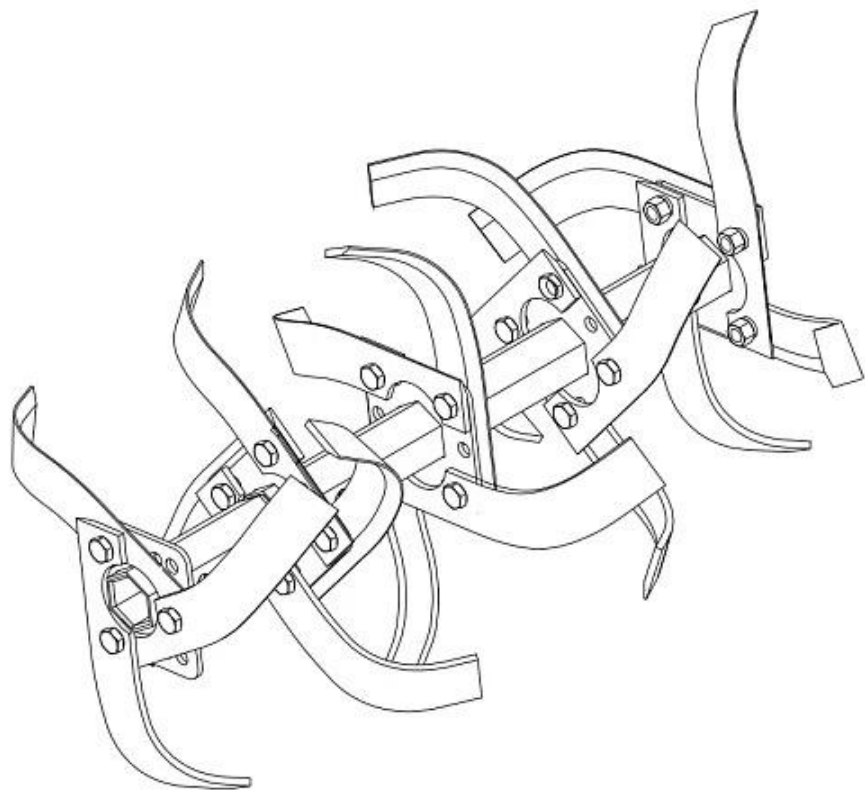

刀具 轮胎篇

TOOL & TIRE SERIES

刀具系列 / TOOL SERIES



多功能微耕机配件
优质防缠刀总成
Anti-wrapped knife assembly
简介：微耕机29/32防缠刀总成。



多功能微耕机配件
防缠刀总成
Anti-wrapped knife assembly
简介：防缠刀总成。



多功能微耕机配件
4组正位防缠刀轴
Bumper assembly
简介：防缠刀系列刀轴。



多功能微耕机配件
3+1正位防缠刀轴
3+1 positive anti-winding knife shaft
简介：防缠刀系列刀轴。



多功能微耕机配件
4组错位防缠刀轴
Bumper Assembly
简介：微耕机防缠刀轴。



多功能微耕机配件
3片4组防缠刀总成
Anti Entanglement Knife Assembly
简介：微耕机小白龙防缠刀总成。



多功能微耕机配件
3片2组防缠刀总成
Anti Entanglement Knife Assembly
简介：微耕机小白龙防缠刀总成。



多功能微耕机配件
防缠刀刀片
Anti-wrap knife blade
简介：微耕机防缠刀刀片。



多功能微耕机配件
优质防缠刀刀片
Anti-wrap knife blade
简介：微耕机防缠刀刀片。



多功能微耕机配件
优质加长防缠刀刀片
Anti-wrap knife blade
简介：微耕机防缠刀刀片。



多功能微耕机配件
防缠刀片
Composite Outer Knife Blade
简介：微耕机小白龙款防缠刀刀片。



多功能微耕机配件
4+1旱地刀总成
4+1 dryland knife assembly
简介：旱地刀总成。



多功能微耕机配件
4片4组旱地刀总成
4 pieces 4 groups dryland knife assembly
简介：旱地刀总成。



多功能微耕机配件
3+1旱地刀总成
3+1 dryland knife assembly
简介：旱地刀总成。



多功能微耕机配件
3片3组旱地刀总成
3 pieces 3 groups dryland knife assembly
简介：旱地刀总成。

刀具系列/ TOOL SERIES



多功能微耕机配件
23/32轴 四刀总成 优质
Auxiliary Knife Assembly

简介: 微耕机旱地刀割刀总成。



多功能微耕机配件
23/32轴 三刀总成 优质
Auxiliary Knife Assembly

简介: 微耕机旱地刀割刀总成。



多功能微耕机配件
23/32轴 四刀总成
Auxiliary Knife Assembly

简介: 微耕机旱地刀割刀总成。



多功能微耕机配件
23/32轴 三刀总成
Auxiliary Knife Assembly

简介: 微耕机旱地刀割刀总成。



多功能微耕机配件
4组错位旱地刀轴
4 sets of misaligned dryland cutter shafts

简介: 旱地刀系列刀轴。



多功能微耕机配件
2+1错位旱地刀轴
2+1 misaligned dryland knife shaft

简介: 旱地刀系列刀轴。



多功能微耕机配件
4片2组旱地刀总成
Auxiliary Knife Assembly

简介: 微耕机18轴小白龙旱地刀总成。



多功能微耕机配件
旱地刀刀片
Dryland Knife Blade

简介: 微耕机高转速旱地刀刀片。



多功能微耕机配件
旱地刀刀片
Dryland Knife Blade

简介: 微耕机旱地刀刀片。



多功能微耕机配件
旱地刀刀片
Dryland Knife Blade

简介: 微耕机小白龙款旱地刀刀片。



多功能微耕机配件
18片深耕刀加强型
18-piece deep tillage knife enhanced

简介: 深耕刀总成。



多功能微耕机配件
18片深耕刀总成
18 deep tillage knife assembly

简介: 深耕刀总成。



多功能微耕机配件
14片深耕刀总成
14 deep tillage knife assembly

简介: 深耕刀总成。



多功能微耕机配件
18片深耕刀轴
18 deep tillage shafts

简介: 深耕刀系列刀轴。



多功能微耕机配件
18片深耕刀轴
18 deep tillage shafts

简介: 深耕刀系列刀轴。

刀具系列 / TOOL SERIES



多功能微耕机配件

14片深耕刀轴

14 deep tillage shafts

简介：深耕刀系列刀轴。



多功能微耕机配件

深耕刀片[中、左、右]

Deep Tillage Knife Blade

简介：微耕机深耕刀刀片。



多功能微耕机配件

六刀开沟刀总成

Six-blade trenching knife Assembly

简介：微耕机开沟刀。



多功能微耕机配件

六刀开沟刀总成

Six-blade trenching knife Assembly

简介：微耕机开沟刀。



多功能微耕机配件

开沟刀[小天鹅款]

Trenching Knife Assembly

简介：微耕机开沟刀总成。



多功能微耕机配件

开沟刀刀片

Grooving knife blade

简介：微耕机开沟刀刀片。



多功能微耕机配件

开沟刀刀片

Grooving knife blade

简介：微耕机开沟刀刀片。



多功能微耕机配件

开沟刀刀片

Trenching Knife Blade

简介：微耕机小白龙款防堵刀刀片。



多功能微耕机配件

爬行板总成

Crawf Plate Assembly

简介：微耕机23水田爬行板总成。



多功能微耕机配件

爬行板总成

Crawf Plate Assembly

简介：微耕机32水田爬行板总成。



多功能微耕机配件

爬行板【大】

Crawf Plate

简介：微耕机水田爬行板。



多功能微耕机配件

爬行板【中】

Crawf Plate

简介：微耕机水田爬行板。



多功能微耕机配件

爬行板【小】

Crawf Plate

简介：微耕机水田爬行板。



多功能微耕机配件

开沟犁

Furrow Plow

简介：微耕机微型开沟犁。



多功能微耕机配件

双头开沟犁

Double-headed Furrow Plow

简介：微耕机开沟犁。

刀具系列 / TOOL SERIES



多功能微耕机配件
三头开沟犁

Three-Headed Furrow Plow

简介：微耕机开沟犁。

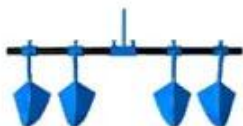

多功能微耕机配件
四头开沟犁

Four-Headed Furrow Plow

简介：微耕机开沟犁。



多功能微耕机配件
简易开沟器

Simple opener

简介：微耕机简易开沟器。



多功能微耕机配件
鸭舌开沟器

Furrow Opener

简介：微耕机开沟器。



多功能微耕机配件
可调开沟器

Furrow Opener

简介：微耕机开沟器。



多功能微耕机配件
开沟器

Furrower

简介：微耕机开沟器。



多功能微耕机配件
可调开沟器

Adjustable Furrower

简介：微耕机开沟器。



多功能微耕机配件
可调开沟器

Adjustable Furrower

简介：微耕机开沟器。



多功能微耕机配件
单边犁

Unilateral plow

简介：微耕机单边犁。



多功能微耕机配件
侧翻犁

Side Flow

简介：微耕机侧翻犁。



多功能微耕机配件
土豆犁

Potato plow

简介：微耕机土豆犁。



多功能微耕机配件
土豆犁

Potato plow

简介：微耕机土豆犁。



多功能微耕机配件
平地耙

Smoothing Harrow

简介：微耕机平地耙。



多功能微耕机配件
滚筒刀刀片

Drum Roller Blade

简介：微耕机滚筒刀刀片。



多功能微耕机配件
复合刀片

Compound Cutter Knife Blade

简介：微耕机复合刀片。

刀具系列 / TOOL SERIES



多功能微耕机配件

外起垄器总成

Outer ridger assembly

简介：微耕机外起垄器总成。



多功能微耕机配件

起垄器总成

Ridger Assembly

简介：微耕机起垄器总成。



多功能微耕机配件

内起垄器总成

Inner ridger assembly

简介：微耕机发动机托盘。



多功能微耕机配件

内起垄器总成

Furrow-Ridge-Opener Assembly

简介：微耕机起垄器。



多功能微耕机配件

带刀无齿螺旋起垄器

Spiral ridger with Knife

简介：微耕机32带刀螺旋起垄器。



多功能微耕机配件

内起垄器

Furrow-Ridge-Opener

简介：微耕机起垄器。



多功能微耕机配件

内起垄器[带刮土板]

Furrow-Ridge-Opener

简介：微耕机起垄器。



多功能微耕机配件

带刀螺旋起垄器

Spiral ridger with Knife

简介：微耕机23/32带刀螺旋起垄器。



多功能微耕机配件

交叉螺旋起垄器

Cross Spiral Ridger

简介：微耕机32交叉螺旋起垄器。



多功能微耕机配件

螺旋起垄器

Spiral Ridger

简介：微耕机23/32螺旋起垄器。



多功能微耕机配件

培土回填刀

Soft Backhoe Knife

简介：微耕机23培土回填刀。



多功能微耕机配件

防滑轮

Non-slip wheel

简介：微耕机防滑轮。



多功能微耕机配件

32轴防滑轮总成

Non-slip Wheel

简介：微耕机防滑轮总成。



多功能微耕机配件

无轴防滑轮总成

Non-slip Wheel

简介：微耕机防滑轮总成。



多功能微耕机配件

水田轮[小白龙款]

Paddy Wheel Assembly

简介：微耕机水田轮总成。

刀具系列/ TOOL SERIES



多功能微耕机配件
水田轮总成
Paddy wheel assembly
简介：微耕机水田轮总成。



多功能微耕机配件
带刀水田轮
Paddy Wheel Assembly
简介：微耕机水田轮总成。



多功能微耕机配件
菜籽轮总成
Rapeseed Wheel Assembly
简介：微耕机菜籽轮总成。



多功能微耕机配件
除草轮总成
Weeding Wheel Assembly
简介：微耕机除草轮总成。



多功能微耕机配件
除草轮总成
Weeding Wheel Assembly
简介：微耕机除草轮总成。



多功能微耕机配件
除草轮总成
Weeding Wheel Assembly
简介：微耕机除草轮总成。



多功能微耕机配件
除草轮总成
Weeding Wheel Assembly
简介：微耕机除草轮总成。



多功能微耕机配件
除草轮总成
Weeding Wheel Assembly
简介：微耕机除草轮总成。



多功能微耕机配件
旱地阻力棒
Dry land resistance bar
简介：旱地阻力棒。



多功能微耕机配件
旱地阻力棒加长款
Long dry land resistance bar
简介：旱地阻力棒加长款。



多功能微耕机配件
水田阻力棒
Paddy field resistance rod
简介：水田阻力棒。



多功能微耕机配件
S形阻力棒
S-shaped resistance bar
简介：S形阻力棒。



多功能微耕机配件
171-105-135型
Hexagonal tube
简介：六方管23轴，长1米。



多功能微耕机配件
171-105-135型
Hexagonal tube
简介：六方管32轴，长1米。



副刀轴状态区分

- 轴的测量方式
轴：测外径！
- 正位和错位的区分
正位：固定孔正对底盘角！
错位：固定孔正对底盘边！



轮胎系列 / TIRE SERIES



多功能微耕机配件
500-12实心胎总成
500-12 solid tire assembly
简介：微耕机实心胎总成。



多功能微耕机配件
400-8实心胎总成
400-8 solid tire assembly
简介：微耕机实心胎总成。



多功能微耕机配件
400-8实心胎
400-8 solid tire assembly
简介：微耕机实心胎总成。



多功能微耕机配件
350-6实心胎总成
350-6 solid tire assembly
简介：微耕机实心胎总成。



多功能微耕机配件
350-4实心胎总成
350-4 solid tire assembly
简介：微耕机实心胎总成。



多功能微耕机配件
500-12无轴实心胎
500-12 solid tire assembly
简介：微耕机实心胎总成。



多功能微耕机配件
400-8无轴实心胎
400-8 solid tire assembly
简介：微耕机实心胎总成。



多功能微耕机配件
350-6无轴实心胎
350-6 solid tire assembly
简介：微耕机实心胎总成。



多功能微耕机配件
500-12轮胎总成
500-12 tire assembly
简介：微耕机轮胎总成。



多功能微耕机配件
400-8轮胎总成
20mm wheel axle
简介：微耕机轮胎总成。



多功能微耕机配件
400-8耐磨王轮胎总成
400-8 wear-resistant tire assembly
简介：微耕机轮胎总成。



多功能微耕机配件
400-8真空胎总成
400-8 Tubeless Tire Assembly
简介：微耕机真空胎总成。



多功能微耕机配件
350-6真空胎总成
350-6 Tubeless Tire Assembly
简介：微耕机真空胎总成。



多功能微耕机配件
350-6轮胎总成
350-6 tire assembly
简介：微耕机轮胎总成。



多功能微耕机配件
500-12外胎
500-12 tire
简介：微耕机刀外胎。

轮胎系列 / TIRE SERIES



多功能微耕机配件
400-8耐磨王外胎
400-8 wear-resistant king tire
简介：微耕机刀外胎。



多功能微耕机配件
400-8外胎
400-8 tire
简介：微耕机外胎。



多功能微耕机配件
450-12外胎
450-12 tires
简介：微耕机外胎。



多功能微耕机配件
410/350-6外胎
410/350-6 tire
简介：微耕机外胎。



多功能微耕机配件
300-8外胎
300-8 tires
简介：微耕机刀外胎。



多功能微耕机配件
350-4外胎
350-4 tire
简介：微耕机外胎。



多功能微耕机配件
500-12内胎
500-12 inner tube
简介：微耕机轮胎内胎。



多功能微耕机配件
450/400-8内胎
450/400-8 inner tube
简介：微耕机轮胎内胎。



多功能微耕机配件
350/400-6内胎
350/400-6 inner tube
简介：微耕机轮胎内胎。



多功能微耕机配件
400-8内胎
400-8 inner tube
简介：微耕机内胎。



多功能微耕机配件
350-6内胎
350-6 inner tube
简介：微耕机内胎。



多功能微耕机配件
350-4内胎
350-4 inner tube
简介：微耕机内胎。



多功能微耕机配件
500-12轮胎钢圈
500-12 tire rim
简介：微耕机轮胎钢圈。



多功能微耕机配件
400-8轮胎钢圈
400-8 tire rim
简介：微耕机轮胎钢圈。



多功能微耕机配件
350-6轮胎钢圈
350-6 tire rim
简介：微耕机轮胎钢圈。

轮胎系列 / TIRE SERIES



多功能微耕机配件
32mm加长车轮轴
3 pieces 3 groups dryland tillage assembly
简介：微耕机32mm加长车轮轴。



多功能微耕机配件
23mm加长车轮轴
23mm extended wheel axle
简介：微耕机23mm加长车轮轴。



多功能微耕机配件
32mm车轮轴
32mm wheel axle
简介：微耕机32mm车轮轴。



多功能微耕机配件
23mm车轮轴
23mm wheel axle
简介：微耕机23mm车轮轴。



多功能微耕机配件
23mm车轮轴
23mm wheel axle
简介：微耕机23mm车轮轴。



多功能微耕机配件
10*38销轴+R销
10*38 pin shaft + R pin
简介：微耕机刀轴螺帽R销。



多功能微耕机配件
8*63销轴+R销
8*63 pin shaft + R pin
简介：微耕机刀轴螺帽R销。



多功能微耕机配件
8*53销轴+R销
8*53 pin shaft + R pin
简介：微耕机刀轴螺帽R销。



多功能微耕机配件
8*48销轴+R销
8*48 pin shaft + R pin
简介：微耕机刀轴螺帽R销。



多功能微耕机配件
8*43销轴+R销
8*43 pin shaft + R pin
简介：微耕机刀轴螺帽R销。



多功能微耕机配件
7*24销轴+铝卡销
7*24 pin shaft + aluminum bayonet
简介：微耕机刀轴螺帽卡销。



多功能微耕机配件
6*52销轴+铝卡销
6*52 pin shaft + aluminum bayonet
简介：微耕机刀轴螺帽卡销。



多功能微耕机配件
6*44销轴+铝卡销
6*44 pin shaft + aluminum bayonet
简介：微耕机刀轴螺帽卡销。



多功能微耕机配件
6*31销轴+铝卡销
6*31 pin shaft + aluminum bayonet
简介：微耕机刀轴螺帽卡销。



多功能微耕机配件
5*26销轴+铝卡销
5*26 pin shaft + aluminum bayonet
简介：微耕机刀轴螺帽卡销。



农免拉

PULL-FREE STARTER



安装/拆卸使用视频：免拉正面有二维码，扫一扫即可观看安装/拆卸使用视频。



风冷柴油机免拉启动器

适用机型：柴油170F-192FA



风冷柴油机免拉启动器

适用机型：柴油170F-192FA



水冷柴油机免摇启动器

适用机型：柴油R175-1105



风冷柴油机免拉启动器

适用机型：柴油170F-192FA



风冷汽油机免拉启动器

适用机型：汽油168F-170F

擎农免拉系列 / QLCNER PULL-FREE STARTER



免拉启动器配件
老款弹簧+弹簧盘
Old style spring + spring plate
简介: 免拉启动器弹簧。



免拉启动器配件
新款弹簧+弹簧盘
New spring + spring plate
简介: 免拉启动器弹簧。



免拉启动器配件
反向弹簧+弹簧盘
Reverse spring + spring plate
简介: 免拉启动器弹簧。



免拉启动器配件
弹簧盘盖板
Spring plate cover
简介: 免拉启动器弹簧盘盖板。



免拉启动器配件
启动摇手柄
Activate the crank handle
简介: 免拉启动器手柄。



免拉启动器配件
启动拉线带开关
Start cable with switch
简介: 免拉启动器启动拉线。



免拉启动器配件
启动爪
Start claw
简介: 免拉启动器启动爪。



免拉启动器配件
启动爪【铁六爪】
Start claw
简介: 免拉启动器启动爪。



免拉启动器配件
启动爪【铁二爪】
Start claw
简介: 免拉启动器启动爪。



免拉启动器配件
启动杯【铁】
Positive start plastic cup
简介: 免拉启动器启动杯。



免拉启动器配件
正向启动胶杯
Positive start plastic cup
简介: 免拉启动器胶杯。



免拉启动器配件
启动杯垫片
Start cup gasket
简介: 免拉启动器胶杯垫片。



免拉启动器配件
刹车齿轮
Brake gear
简介: 免拉启动器刹车齿轮。



免拉启动器配件
刹车齿轮
Brake gear
简介: 免拉启动器刹车齿轮。



免拉启动器配件
刹车齿轮
Brake gear
简介: 免拉启动器刹车齿轮。

擎农免拉系列 / QLCNER PULL-FREE STARTER



免拉启动器配件
启动轴卡扣

Start shaft snap

简介：免拉启动器启动轴卡扣。



免拉启动器配件
刹车卡扣

Brake buckle

简介：免拉启动器刹车卡扣。



免拉启动器配件
滚轮刹车

Roller brake

简介：免拉启动器滚轮刹车。



免拉启动器配件
滚轮刹车

Roller brake

简介：免拉启动器滚轮刹车。



免拉启动器配件
卡圈

Collar

简介：免拉启动器卡圈。



免拉启动器配件
启动轴油封

Start shaft oil seal

简介：免拉启动器启动轴油封。



免拉启动器配件
刹车弹簧

Brake spring

简介：免拉启动器刹车弹簧。



免拉启动器配件
滚针轴承主轴

Needle bearing spindle

简介：免拉启动器主轴。



免拉启动器配件
铜套轴承主轴

Copper sleeve bearing spindle

简介：免拉启动器主轴。



免拉启动器配件
水冷主轴

Water-cooled spindle

简介：免拉启动器主轴。



免拉启动器配件
主轴

Spindle

简介：免拉启动器主轴。



免拉启动器配件
滚针轴承

Needle bearing

简介：免拉启动器滚针轴承。



免拉启动器配件
铜套轴承

Copper sleeve bearing

简介：免拉启动器铜套轴承。

水泵系列 / WATER PUMP SERIES

水泵系列

WATER PUMP SERIES



园林设备配件

2寸便携离心泵

Water Pump

简介：园林设备水泵总成。



园林设备配件

渝旺 一寸水泵

Water Pump

简介：园林设备水泵总成。



园林设备配件

宗申 一寸水泵

Water Pump

简介：园林设备水泵总成。



园林设备配件

消防泵+动力

Water Pump

简介：园林设备水泵总成。

水泵系列 / WATER PUMP SERIES



园林设备配件

自吸泵+动力

Water Pump

简介：园林设备水泵总成。



园林设备配件

自吸泵+动力

Water Pump

简介：园林设备水泵总成。



园林设备配件

自吸泵+动力

Water Pump

简介：园林设备水泵总成。



园林设备配件

26 直联款 打药机

Spray Machine

简介：园林设备打药机。



园林设备配件

26 皮带款 打药机

Spray Machine

简介：园林设备打药机。



园林设备配件

螺杆拖泵

Water Pump

简介：园林设备水泵总成。

水泵系列 / WATER PUMP SERIES



汽油机高压水泵
2寸高压消防泵
2 inch high pressure fire pump
简介：消防泵总成。



多功能微耕机水泵
2寸微耕机离心式水泵
2 inch centrifugal water pump
简介：微耕机离心式水泵。



多功能微耕机水泵
2寸微耕机自吸泵
2 inch mini filter self-priming pump
简介：微耕机自吸式水泵。



柴油机自吸式水泵
3寸自吸泵
3 inch self-priming pump
简介：柴油机自吸泵。



柴油机自吸式水泵
4寸自吸泵
4 inch self-priming pump
简介：柴油机自吸泵。



汽油机自吸式水泵
2寸自吸泵
2 inch self-priming pump
简介：汽油机自吸泵。



汽油机自吸式水泵
3寸自吸泵
3 inch self-priming pump
简介：汽油机自吸泵。



汽油机自吸式水泵
4寸自吸泵
4 inch self-priming pump
简介：汽油机自吸泵。



多功能微耕机拖泵
2寸拖泵水泵
2 inch drag pump water pump
简介：微耕机拖泵水泵。



多功能微耕机拖泵
3寸拖泵水泵
3 inch drag pump water pump
简介：微耕机拖泵水泵。



消防泵配件
壳体
Fire pump housing
简介：消防泵壳体。



消防泵配件
法兰盘
Fire pump flange
简介：消防泵法兰盘。



消防泵配件
叶轮
Fire pump impeller
简介：消防泵叶轮。



消防泵配件
双铝叶轮罩
Fire pump double aluminum leaf cover
简介：消防泵双铝叶轮罩。



消防泵配件
叶轮
Fire pump impeller
简介：消防泵叶轮。

水泵系列 / WATER PUMP SERIES



消防泵配件
铁叶罩

Fire pump iron blade cover

简介：消防泵铁叶罩。



消防泵配件
中O型密封圈

O-ring seal in fire pump

简介：消防泵中O型密封圈。



消防泵配件
挡水阀

Fire pump water retaining valve

简介：消防泵挡水阀。



消防泵配件
进水座

Fire pump inlet seat

简介：消防泵进水座。



自吸式水泵配件
出水座方垫

Water outlet square cushion

简介：自吸式水泵出水座方垫。



消防泵配件
出水座三通

Fire pump outlet seat

简介：消防泵出水座。



消防泵配件
大O型密封圈

Large O-ring for fire pump

简介：消防泵密封圈。

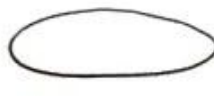

自吸式水泵配件
大O型密封圈

Self-priming pump large O-ring seal

简介：自吸式水泵密封圈。



消防泵配件
三通垫

Fire pump tee pad

简介：消防泵三通垫。



消防泵配件
螺母堵盖

Fire pump nut blocking cover

简介：消防泵螺母堵盖。



消防泵配件
水封

Fire pump water seal

简介：消防泵水封。



消防泵配件
十字堵头

Fire pump cross plug

简介：消防泵十字堵头。



微耕机高压水泵
微耕机水泵三件套

Water Pump Accessories

简介：微耕机水泵配件。



自吸式水泵配件
自吸泵壳体

Self-priming pump housing

简介：自吸式水泵壳体。



自吸式水泵配件
法兰盘

Self-priming water pump flange

简介：自吸式水泵法兰盘。



自吸式水泵配件
叶轮
Self-priming pump impeller
简介：自吸式水泵叶轮。



自吸式水泵配件
叶罩
Self-priming pump blade cover
简介：自吸式水泵叶罩。



自吸式水泵配件
出水座
Self-priming water pump outlet seat
简介：自吸式水泵出水座。



自吸式水泵配件
进水座
Self-priming water pump inlet seat
简介：自吸式水泵进水座。



自吸式水泵配件
堵头
Self-priming water pump plug
简介：自吸式水泵堵头。



自吸式水泵配件
挡水阀
Self-priming pump water retaining valve
简介：自吸式水泵挡水阀。



自吸式水泵配件
中O型密封圈
O-ring seal in self-priming pump
简介：自吸式水泵密封圈。



自吸式水泵配件
水封
Self-priming pump water seal
简介：自吸式水泵水封。



自吸式配件
1.5寸直管
1.5 inch straight pipe
简介：自吸式直管。



自吸式配件
1.5寸螺母
1.5 inch nut
简介：自吸式螺母。



自吸式配件
2寸变1寸直管
2 inch to 1 inch straight pipe
简介：自吸式直管。



自吸式配件
2寸变1.5寸直管
2 inch to 1.5 inch straight pipe
简介：自吸式直管。



自吸式配件
2寸直管
2 inch straight pipe
简介：自吸式直管。



自吸式配件
2寸螺母
2 inch nut
简介：自吸式螺母。



自吸式配件
3寸变1寸直管
3 inch to 1 inch straight pipe
简介：自吸式直管。



自吸泵配件
3寸变2寸直管
3 inch to 2 inch straight pipe
简介: 自吸泵直管。



自吸泵配件
3寸变2.5寸直管
3 inch to 2.5 inch straight pipe
简介: 自吸泵直管。



自吸泵配件
3寸直管
3 inch straight pipe
简介: 自吸泵直管。



自吸泵配件
3寸螺母
2 inch nut
简介: 自吸泵螺母。



自吸泵配件
4寸直管
4 inch straight pipe
简介: 自吸泵直管。



自吸泵配件
4寸螺母
4 inch nut
简介: 自吸泵螺母。



抽水泵配件
2寸底阀过滤网
2 inch bottom valve filter
简介: 水泵底阀过滤网。



抽水泵配件
3寸底阀过滤网
3 inch bottom valve filter
简介: 水泵底阀过滤网。



抽水泵配件
4寸底阀过滤网
4 inch bottom valve filter
简介: 水泵底阀过滤网。



抽水泵配件
1.5寸底阀过滤网
1.5 inch bottom valve filter
简介: 水泵底阀过滤网。



抽水泵配件
2寸底阀过滤网
2 inch bottom valve filter
简介: 水泵底阀过滤网。



抽水泵配件
2.5寸底阀过滤网
2.5 inch bottom valve filter
简介: 水泵底阀过滤网。



抽水泵配件
4寸底阀过滤网
4 inch bottom valve filter
简介: 水泵底阀过滤网。



抽水泵配件
进水钢丝管
Water inlet
简介: 水泵施肥进水管。



抽水泵配件
进药口滤网
Rose box
简介: 水泵施肥进药口滤网。

水泵系列 / WATER PUMP SERIES



抽水机配件
2寸施肥开关
2 Inch Fertilization switch
简介: 水泵施肥开关。



抽水机配件
2.5寸施肥开关
2.5 Inch Fertilization switch
简介: 水泵施肥开关。



抽水机配件
3寸施肥开关
3 Inch Fertilization switch
简介: 水泵施肥开关。



抽水机配件
4寸施肥开关
4 Inch Fertilization switch
简介: 水泵施肥开关。



抽水机配件
2寸快速接头
2 Inch quick connector
简介: 抽水机快速接头。



抽水机配件
3寸快速接头
3 Inch quick connector
简介: 抽水机快速接头。



抽水机配件
4寸快速接头
4 Inch quick connector
简介: 抽水机快速接头。



抽水机配件
152型专用水封
Type 152 special water seal
简介: 152型专用水封。



抽水机配件
2寸高弹簧水封
Self-priming pump bearing
简介: 高弹簧水封。



铸铁水泵配件
2寸铸铁水泵水封
2 Inch cast iron water pump water seal
简介: 铸铁水泵水封。



园林设备配件
水泵底盘
Water Pump Chassis
简介: 园林设备水泵底盘。



园林设备配件
一寸水泵框架
Water Pump Frame
简介: 园林设备水泵框架。



园林设备配件
二寸水泵框架
Water Pump Frame
简介: 园林设备水泵框架。



园林设备配件
三寸水泵框架
Water Pump Frame
简介: 园林设备水泵框架。



园林设备配件
四寸水泵框架
Water Pump Frame
简介: 园林设备水泵框架。

割草机系列 / CROPPER SERIES



园林设备配件
宗申动力割草机

Shoulder Carrying Mower

简介: 园林设备背负式割草机。



园林设备配件
华盛动力割草机

Shoulder Carrying Mower

简介: 园林设备背负式割草机。



园林设备配件
背负式齿轮箱

Backpack Gearbox

简介: 园林设备背负式齿轮箱。



园林设备配件
除草轮

Weeding Wheel

简介: 园林设备割草机除草轮。



园林设备配件
除草轮

Weeding Wheel

简介: 园林设备割草机除草轮。



园林设备配件
背负式背架

Backpack Backrest

简介: 园林设备背负式背架。



园林设备配件
背负式背架

Backpack Backrest

简介: 园林设备背负式背架。



园林设备配件
32F 化油器

Carburetor

简介: 园林设备割草机化油器。



园林设备配件
40F-5 化油器

Carburetor

简介: 园林设备割草机化油器。



园林设备配件
58 火花塞

Sparking Plug

简介: 园林设备割草机火花塞。



园林设备配件
139 火花塞

Sparking Plug

简介: 园林设备割草机火花塞。



园林设备配件
140 火花塞

Sparking Plug

简介: 园林设备割草机火花塞。



园林设备配件
单耳 工作头

Mower Lever Working Head

简介: 园林设备操作杆工作头。



园林设备配件
单耳 工作头

Mower Lever Working Head

简介: 园林设备操作杆工作头。



园林设备配件
双耳 工作头

Mower Lever Working Head

简介: 园林设备操作杆工作头。

割草机系列 / CROPPER SERIES



园林设备配件
2T合金钢刀片
Lawnmower Blade
简介：园林设备割草机刀片。



园林设备配件
一字合金钢刀片
Lawnmower Blade
简介：园林设备割草机刀片。



园林设备配件
一字菱形刀片
Lawnmower Blade
简介：园林设备割草机刀片。



园林设备配件
S型锯齿合金钢刀片
Lawnmower Blade
简介：园林设备割草机刀片。



园林设备配件
S型合金钢刀片
Lawnmower Blade
简介：园林设备割草机刀片。



园林设备配件
3T锰钢刀片
Lawnmower Blade
简介：园林设备割草机刀片。



园林设备配件
40T合金钢刀片
Lawnmower Blade
简介：园林设备割草机刀片。



园林设备配件
40T合金钢刀片
Lawnmower Blade
简介：园林设备割草机刀片。



园林设备配件
60T圆盘刀片
Lawnmower Blade
简介：园林设备割草机刀片。



园林设备配件
80T合金钢刀片
Lawnmower Blade
简介：园林设备割草机刀片。



园林设备配件
A型烟钻
Puncher
简介：园林设备打孔器-烟钻。



园林设备配件
A型烟钻
Puncher
简介：园林设备打孔器-烟钻。



园林设备配件
小螺纹烟钻
Puncher
简介：园林设备打孔器-烟钻。



园林设备配件
螺纹烟钻
Puncher
简介：园林设备打孔器-烟钻。



园林设备配件
三角款烟钻
Puncher
简介：园林设备打孔器-烟钻。

链锯系列 / CHAIN SAW SERIES



园林设备配件

电链锯 T4516

ELECTRIC CHAIN SAW

简介: 园林设备电链锯。



园林设备配件

汽油链锯 T9860

CHAIN SAW

简介: 园林设备汽油链锯。



园林设备配件

汽油链锯 T8643

CHAIN SAW

简介: 园林设备汽油链锯。



园林设备配件

58 油锯高压包

Chain Saw Ignition Coil

简介: 园林设备油锯高压包。



园林设备配件

59 油锯易起动器

Chain Saw Starter

简介: 园林设备油锯起动器。



园林设备配件

488 油锯易起动器

Chain Saw Starter

简介: 园林设备油锯起动器。



园林设备配件

325-18寸 导板

Chain Saw Guide Plate

简介: 园林设备油锯导板。



园林设备配件

3/8-16寸 导板

Chain Saw Guide Plate

简介: 园林设备油锯导板。



园林设备配件

3/8-20寸 导板

Chain Saw Guide Plate

简介: 园林设备油锯导板。



园林设备配件

325-20寸 导板

Chain Saw Guide Plate

简介: 园林设备油锯导板。



园林设备配件

大螺纹烟钻

Puncher

简介: 园林设备打孔器-烟钻。



园林设备配件

16寸 59节 链条

Chain Saw Chain

简介: 园林设备油锯链条。



园林设备配件

18寸 72节 链条

Chain Saw Chain

简介: 园林设备油锯链条。



园林设备配件

20寸 68节 链条

Chain Saw Chain

简介: 园林设备油锯链条。



园林设备配件

20寸 76节 链条

Chain Saw Chain

简介: 园林设备油锯链条。

链锯系列 / CHAIN SAW SERIES



园林设备配件
20寸 76节 链条
Chain Saw Chain

简介：园林设备油锯链条。



园林设备配件
1:25 机油
Engine Oil

简介：园林设备割草机润滑油。



园林设备配件
1:50 机油
Engine Oil

简介：园林设备割草机润滑油。



园林机械配件
转向拉线
Steering cable

简介：园林机械转向拉线0.8m。



园林机械配件
转向拉线
Steering cable

简介：园林机械转向拉线1m。





无锡谦丹汽车部件科技有限公司

WUXI QIANDAN AUTOMOTIVE PARTS TECHNOLOGY CO., LTD.

 15861580976 (张怀强)

 江苏省无锡市惠山区惠山大道9-5-1628

 <http://www.qdqcbj.com>

